

VOGLIA DI ESSERE

PROGRAMMA BASE PER LA TERZA ETA'

Emidio Tribulato



Associazioni verbali 3-4
Prima parte

CENTRO STUDI LOGOS – ONLUS - MESSINA¹

CENTRO STUDI LOGOS
ONLUS
CENTRO DI RICERCHE PSICOPEDAGOGICHE
VIA PRINCIPE TOMMASO 2 - MESSINA
TEL. 090/46920
DIRETTORE: DOTT. EMIDIO TRIBULATO

PROGRAMMA BASE PER LA TERZA ETÀ

Emidio Tribulato

Associazioni verbali 3- 4L



2018 - Tutti i diritti riservati. Emidio Tribulato Viale Annunziata 72
Messina – Tel. 090357149 - 09046920

E - mail: logos.messina@tiscali.it --- Nuovo sito Web. WWW.cslogos.it

ASSOCIAZIONI VERBALI 3-4L Prima parte

In queste schede sono presenti tre brevi frasi da collegare, per il loro significato, a tre immagini.

Lo scopo è quello di stimolare la comprensione dei nomi e delle espressioni linguistiche presenti nelle frasi, ciò porterà, naturalmente, a una maggiore ricchezza del vocabolario dell'anziano.

Nel momento in cui vengono richieste l'uso, la funzione, il significato o le caratteristiche dell'immagine presentata, abbiamo la possibilità di aiutare nel soggetto anziano lo sviluppo sia degli elementi culturali che del linguaggio espressivo.

Queste schede sono doppie. Nella prima, sotto l'immagine, è presente il nome dell'oggetto. Questa scheda è stata chiamata **scheda con aiuto verbale**. Nella seconda vengono riproposte le stesse immagine ma non è presente il nome, **scheda senza aiuto verbale**. Giacché le capacità di lettura vengono conservate anche in uno stadio abbastanza avanzato di demenza, l'anziano potrà utilizzare questo strumento per ricordare il nome dell'oggetto. Nella scheda senza aiuto verbale invece, sarà costretto ad utilizzare solo la sua memoria.

Il gruppo di schede: ogni gruppo è formato da cinque schede doppie, in totale quindi dieci schede.

UTILIZZAZIONE

PRIMA SEDUTA

I fase

Nella prima seduta si utilizzerà un gruppo di schede, cinque schede doppie.

Inizialmente l'anziano leggerà a voce alta, sia la breve frase presente nella parte bassa della scheda che il nome che si riferisce all'immagine di cui si chiede l'associazione. Nel caso in cui l'anziano non sappia leggere, sarà l'educatore stesso che leggerà sia la frase sia il nome dell'oggetto al quale la frase si riferisce.

Subito dopo sarà invitato a ripetere l'associazione ed i nomi nella seconda scheda **senza aiuto verbale**.

II fase

Successivamente, il primo gruppo di schede sarà ripetuto almeno tre volte, utilizzando soltanto le **schede senza aiuto verbale**.

SECONDA SEDUTA

Nella seconda seduta l'anziano ripeterà l'attività proposta e si procederà come nella prima, tranne che le **schede da ripetere senza l'aiuto verbale** saranno non più cinque ma dieci schede (**due gruppi**).

TERZA SEDUTA

nella terza seduta si procederà come nella seconda, ma le schede da ripetere senza l'aiuto verbale saranno quindici (**tre gruppi di schede**).

SEDUTE SUCCESSIVE

Ad ogni seduta successiva si aggiungerà un gruppo fino alla sesta seduta. In questa, si aggiungerà il sesto gruppo di schede e si tralascerà il primo. E così per le sedute successive si aggiungerà un gruppo e se ne tralascerà un altro.

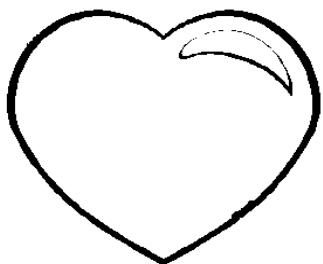

il cuore

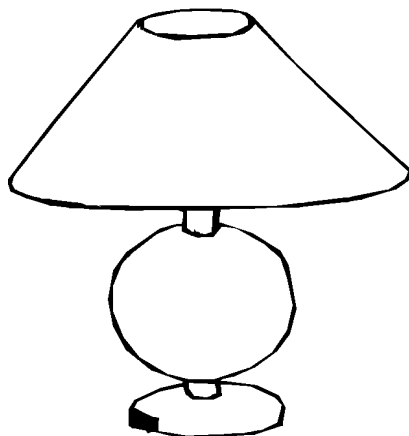

la lampada

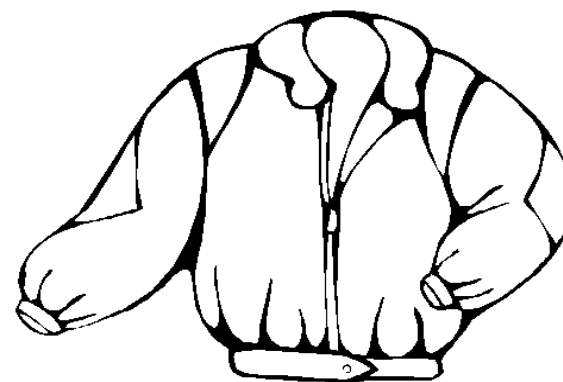

il giubbotto

- Per vestirmi la mattina ci vuole...
- Per indicare il mio amore disegno...
- Per illuminare il tavolo uso...

ASSOCIAZIONI VERBALI

Far indicare e denominare l'oggetto a cui si riferisce il contenuto di ogni frase.

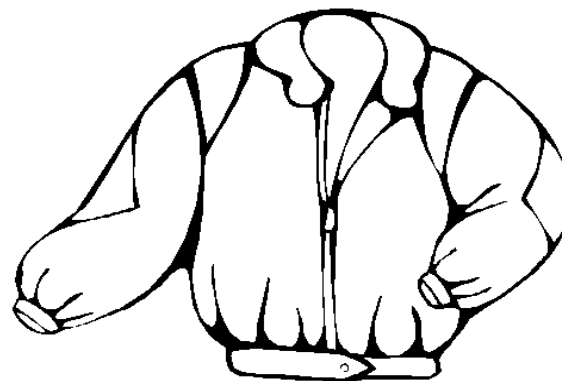
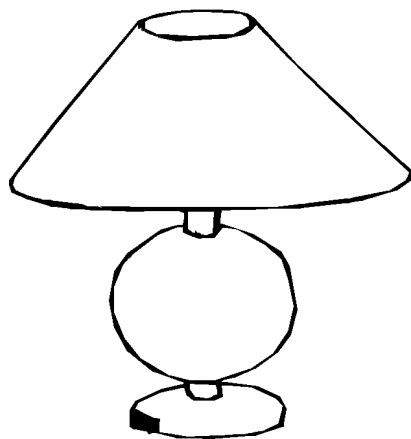
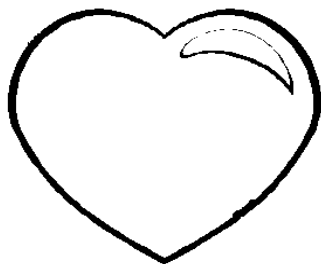

- Per vestirmi la mattina ci vuole...
- Per indicare il mio amore disegno...
- Per illuminare il tavolo uso...

ASSOCIAZIONI VERBALI

Far indicare e denominare l'oggetto a cui si riferisce il contenuto di ogni frase.

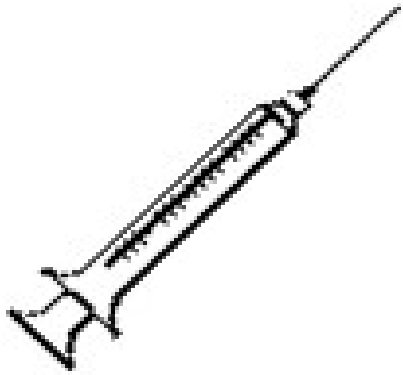

la siringa



il fuoco

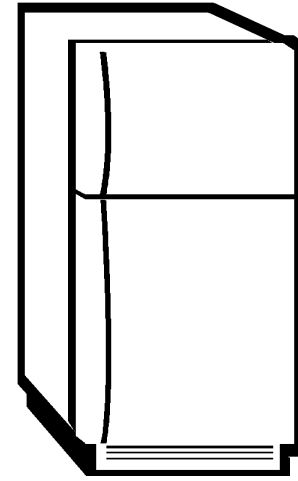

il frigorifero

- Brucia...
- Punge...
- Raffredda...

ASSOCIAZIONI VERBALI

Far indicare e denominare l'oggetto a cui si riferisce il contenuto di ogni frase.

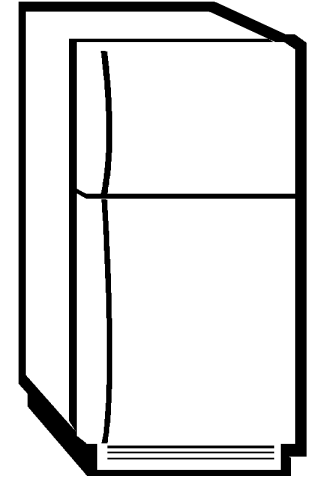
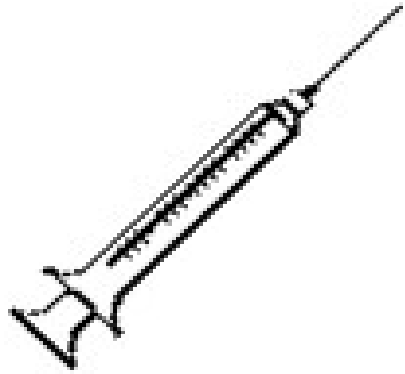

- Brucia...
- Punge...
- Raffredda...

ASSOCIAZIONI VERBALI

Far indicare e denominare l'oggetto a cui si riferisce il contenuto di ogni frase.

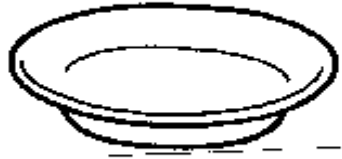

piatto

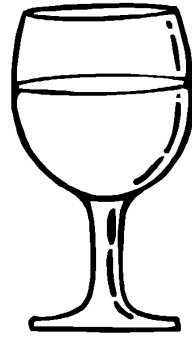

bicchiere

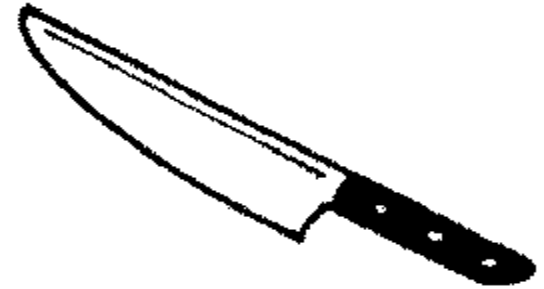

il coltello

- Sbuccio con...
- Bevo nel...
- Mangio dal...

ASSOCIAZIONI VERBALI

Far indicare e denominare l'oggetto a cui si riferisce il contenuto di ogni frase.

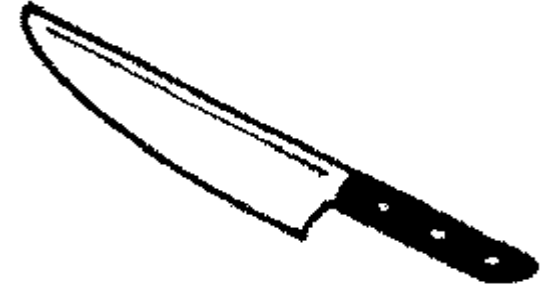
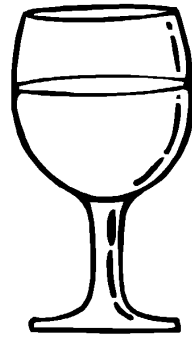

- Sbuccio con...
- Bevo nel...
- Mangio dal...

ASSOCIAZIONI VERBALI

Far indicare e denominare l'oggetto a cui si riferisce il contenuto di ogni frase.



La pentola

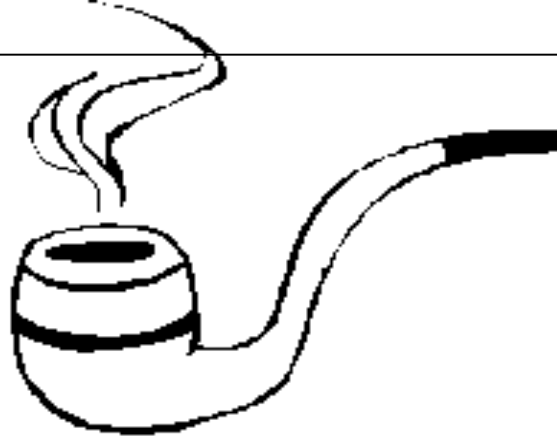

La pipa

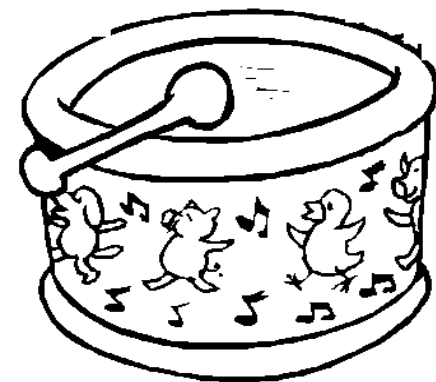

Il tamburo

- Cucina la mamma.
- Fuma papà.
- Suona il bimbo.

ASSOCIAZIONI VERBALI

Far indicare e denominare l'oggetto a cui si riferisce il contenuto di ogni frase.

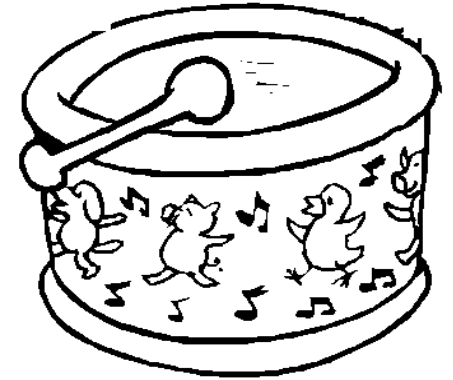
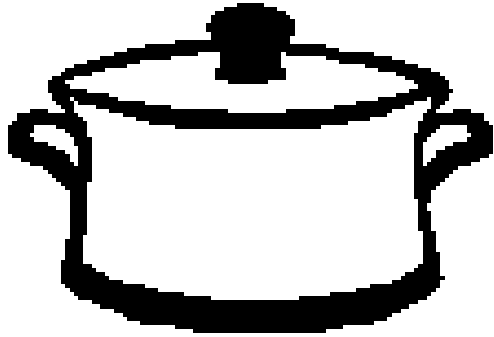

- Cucina la mamma.
- Fuma papà.
- Suona il bimbo.

ASSOCIAZIONI VERBALI

Far indicare e denominare l'oggetto a cui si riferisce il contenuto di ogni frase.

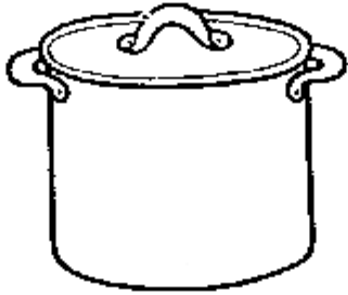

La pentola

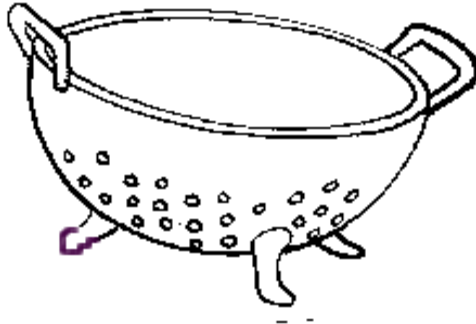

Lo scolapasta



Il coltello

- Ha il coperchio.
- Ha i buchi.
- Ha la lama.

ASSOCIAZIONI VERBALI

Far indicare e denominare l'oggetto a cui si riferisce il contenuto di ogni frase.

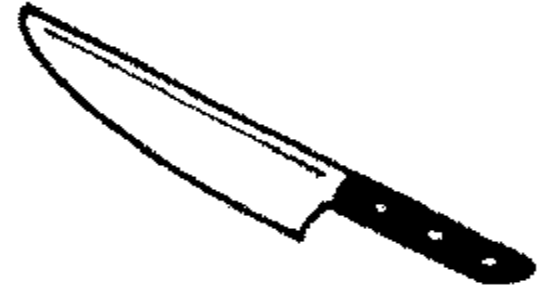
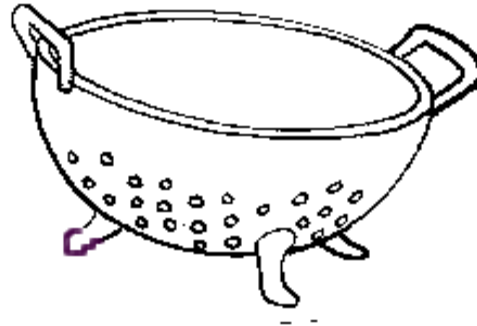
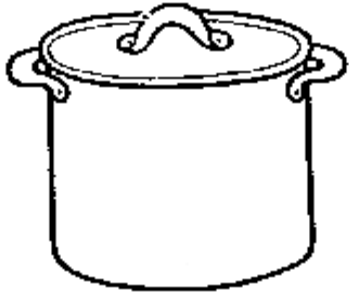

- Ha il coperchio.
- Ha i buchi.
- Ha la lama.

ASSOCIAZIONI VERBALI

Far indicare e denominare l'oggetto a cui si riferisce il contenuto di ogni frase.

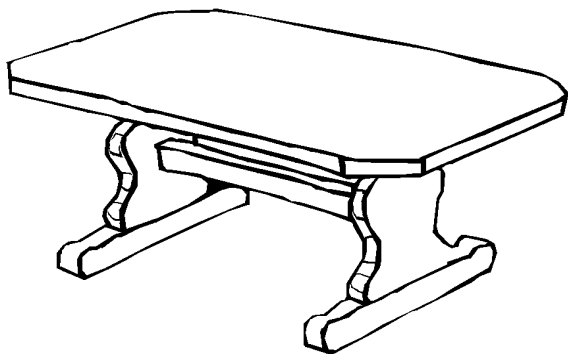

il tavolo

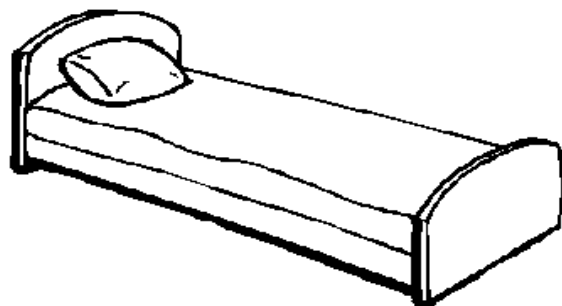

il letto

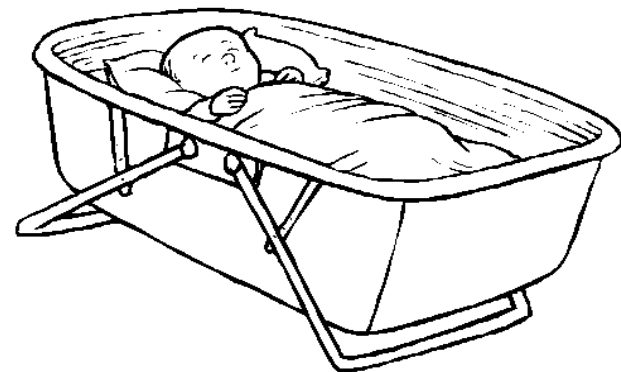

la culla

- Nella stanza da letto metto...
- Accanto al letto dei genitori ci sta...
- Nella stanza da pranzo metto...

ASSOCIAZIONI VERBALI

Far indicare e denominare l'oggetto a cui si riferisce il contenuto di ogni frase.

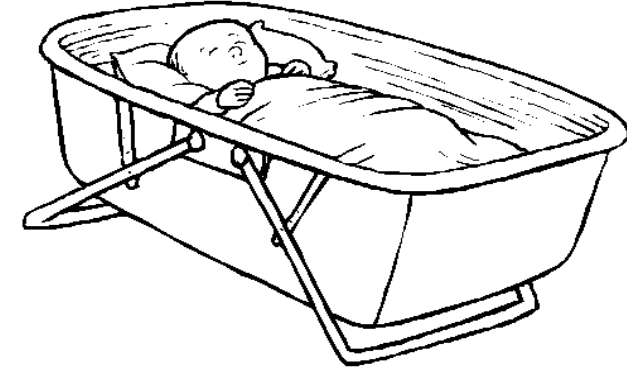
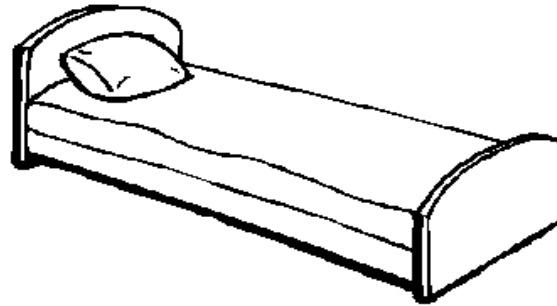
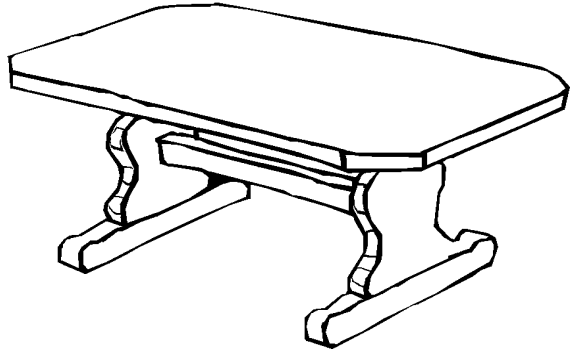

- Nella stanza da letto metto...
 - Accanto al letto dei genitori ci sta...
 - Nella stanza da pranzo metto...

ASSOCIAZIONI VERBALI

Far indicare e denominare l'oggetto a cui si riferisce il contenuto di ogni frase.

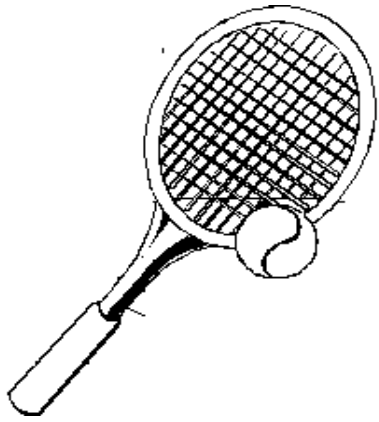

la racchetta

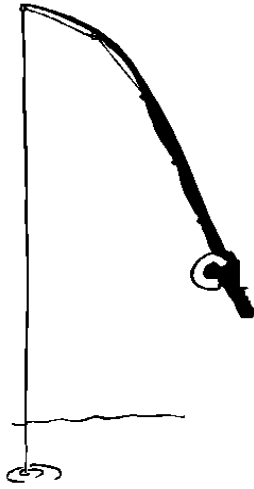

la canna
da pesca

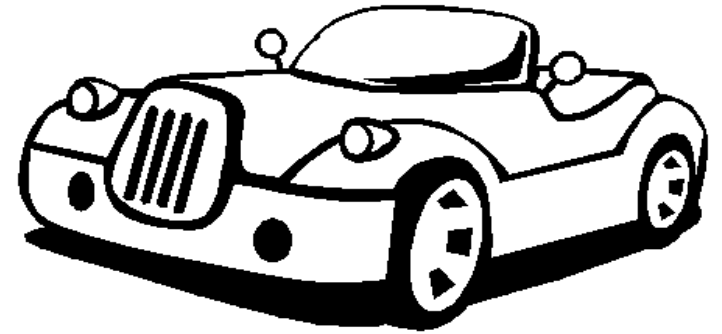

l'automobile

- Pesco con ...
 - Mi tengo in forma con...
 - Vado a trovare gli amici con...

ASSOCIAZIONI VERBALI

Far indicare e denominare l'oggetto a cui si riferisce il contenuto di ogni frase.

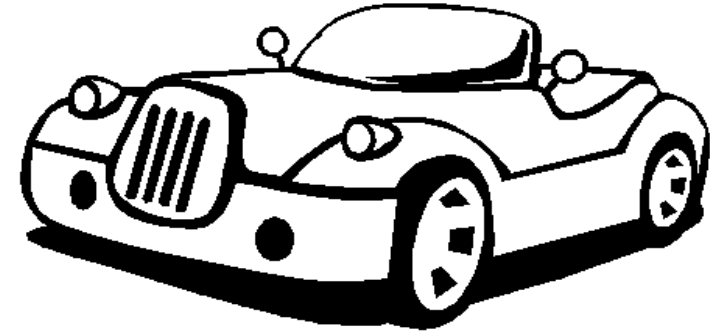
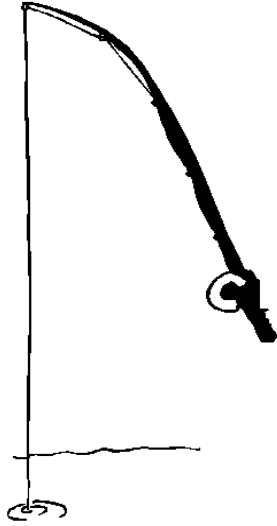
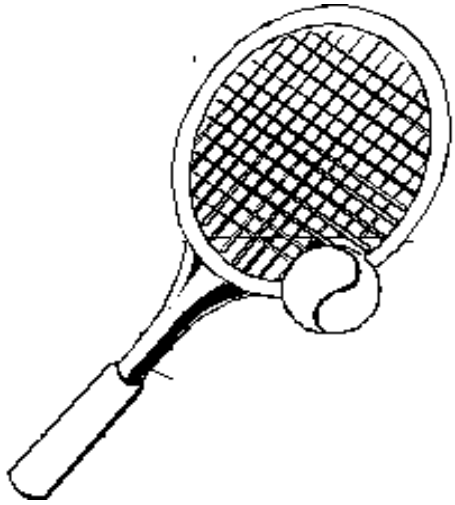

- Pesco con ...
- Mi tengo in forma con...
- Vado a trovare gli amici con...

ASSOCIAZIONI VERBALI

Far indicare e denominare l'oggetto a cui si riferisce il contenuto di ogni frase.

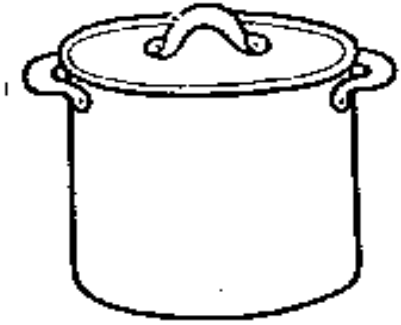

la pentola



il bicchiere



la tazza

- Per bere il tè si usa...
- Per cucinare si usa...
- Per bere una bibita si usa...

ASSOCIAZIONI VERBALI

Far indicare e denominare l'oggetto a cui si riferisce il contenuto di ogni frase.

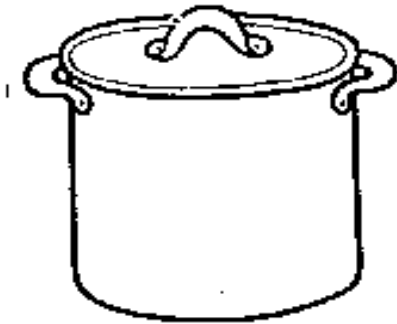

- Per bere il tè si usa...
- Per cucinare si usa...
- Per bere una bibita si usa...

ASSOCIAZIONI VERBALI

Far indicare e denominare l'oggetto a cui si riferisce il contenuto di ogni frase.

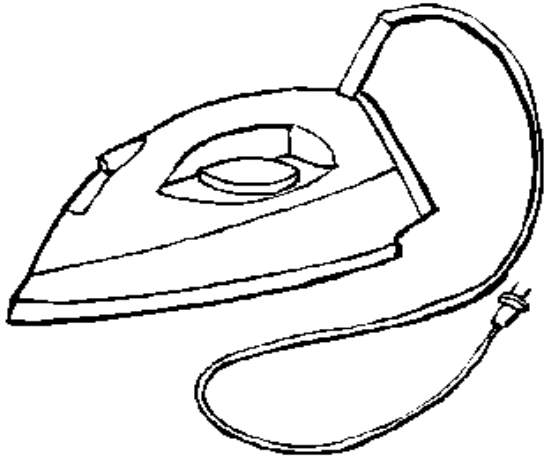

il ferro da stiro

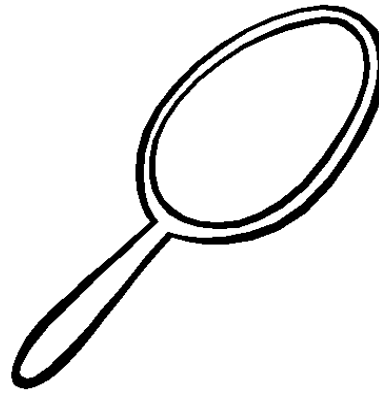

specchio

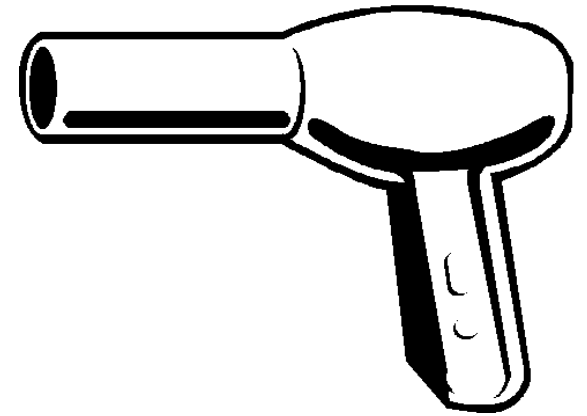

il fon

- Mi guardo nello...
- Stiro i vestiti con...
- Asciugo i capelli con...

ASSOCIAZIONI VERBALI

Far indicare e denominare l'oggetto a cui si riferisce il contenuto di ogni frase.

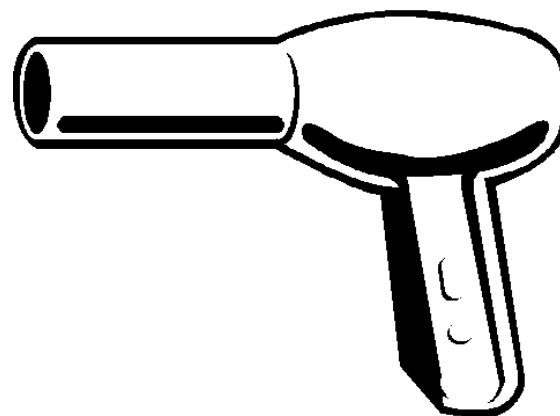
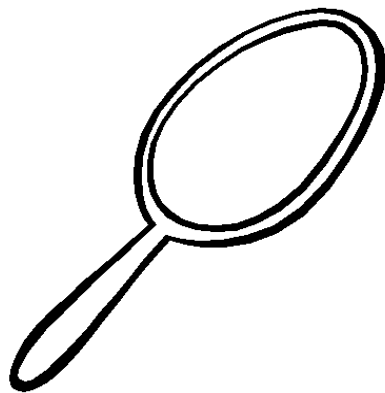
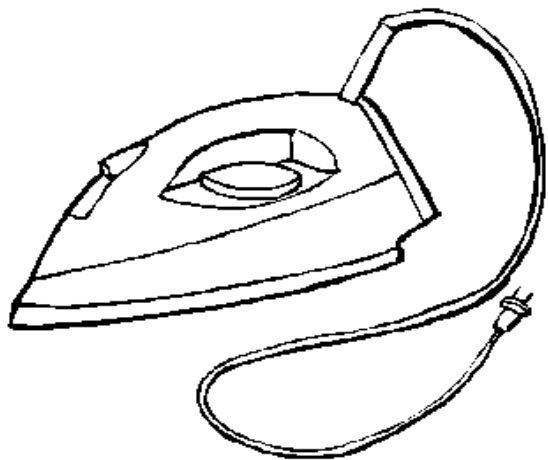

- Mi guardo nello...
- Stiro i vestiti con...
- Asciugo i capelli con...

ASSOCIAZIONI VERBALI

Far indicare e denominare l'oggetto a cui si riferisce il contenuto di ogni frase.

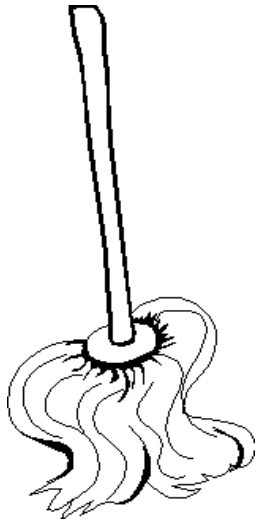

la scopa

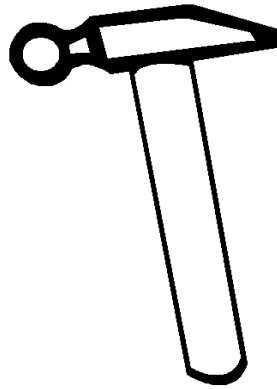

il martello

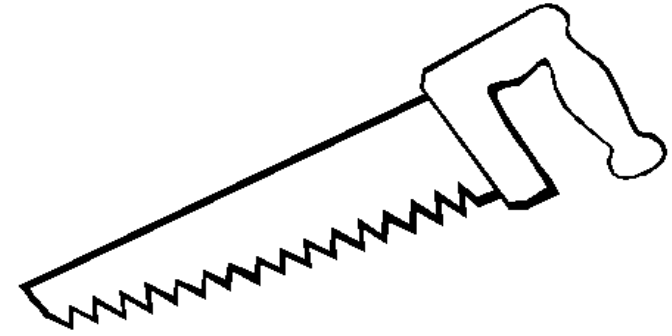

la sega

- Per tagliare il legno si usa...
- Per pulire la casa si usa...
- Per piantare i chiodi si usa...

ASSOCIAZIONI VERBALI

Far indicare e denominare l'oggetto a cui si riferisce il contenuto di ogni frase.

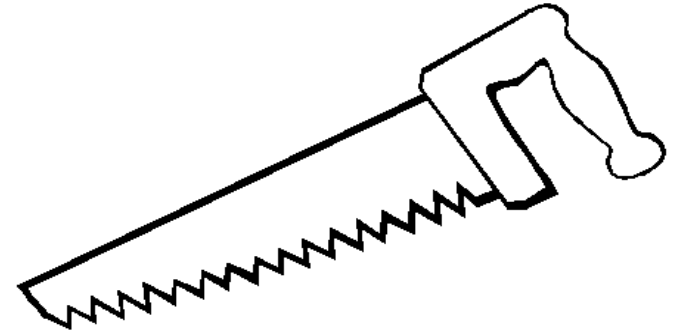
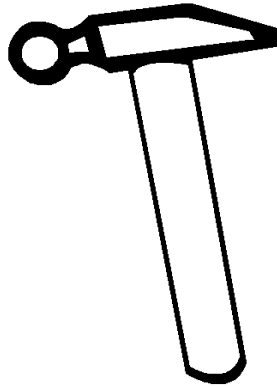
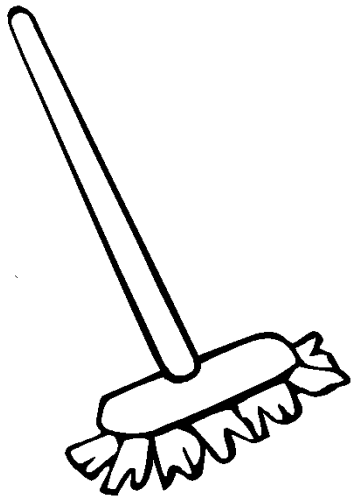

- Per tagliare il legno si usa...
- Per pulire la casa si usa...
 - Per piantare i chiodi si usa...

ASSOCIAZIONI VERBALI

Far indicare e denominare l'oggetto a cui si riferisce il contenuto di ogni frase.

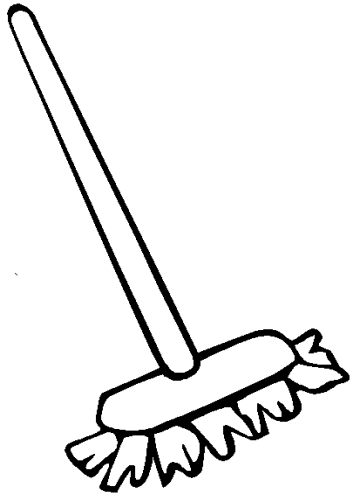

La scopa

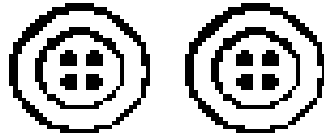

I bottoni

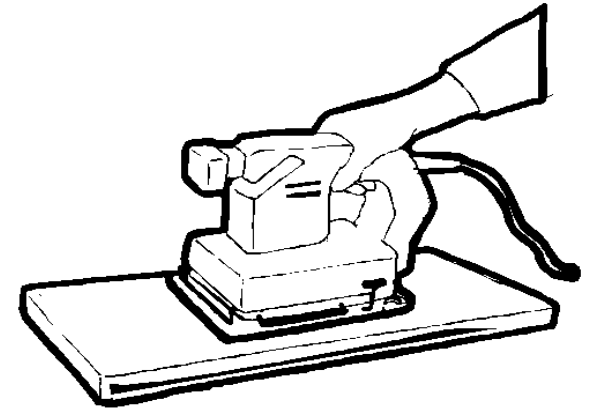

La pialla

- Ha la lama per piallare.
 - Ha il manico per scopare.
 - Hanno i buchi per essere attaccati.

ASSOCIAZIONI VERBALI

Far indicare e denominare l'oggetto a cui si riferisce il contenuto di ogni frase.

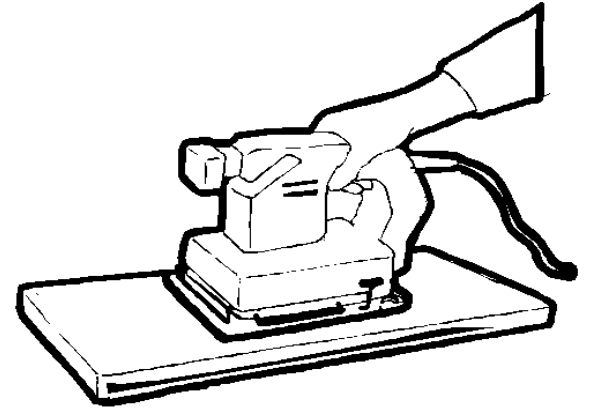
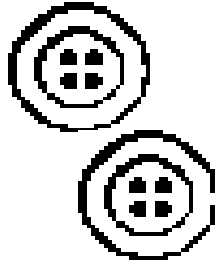
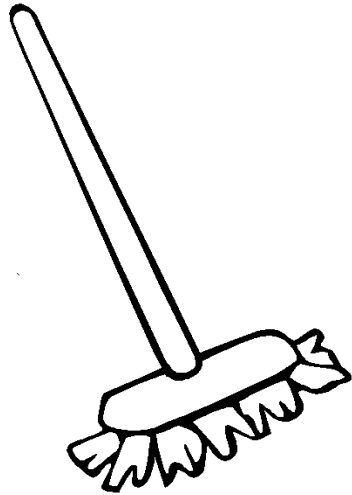

- Ha la lama per piallare.
- Ha il manico per scopare.
- Hanno i buchi per essere attaccati.

ASSOCIAZIONI VERBALI

Far indicare e denominare l'oggetto a cui si riferisce il contenuto di ogni frase.

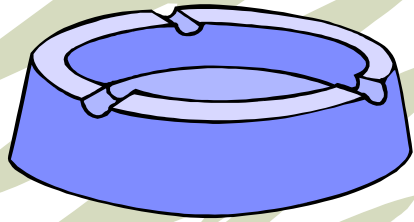

il posacenere

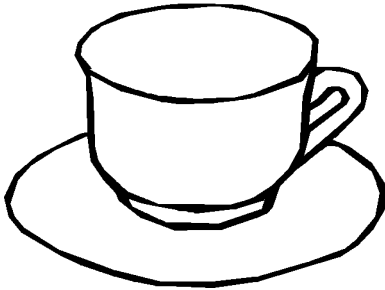

la tazzina

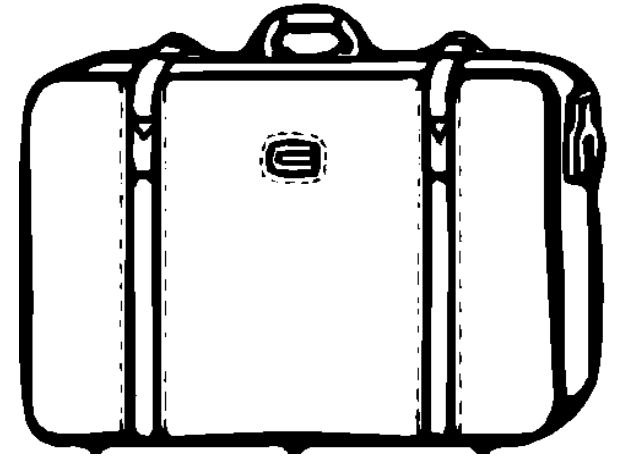

la valigia

- Per viaggiare uso...
- Per bere il caffè uso...
- Per posare la cenere uso...

ASSOCIAZIONI VERBALI

Far indicare e denominare l'oggetto a cui si riferisce il contenuto di ogni frase.

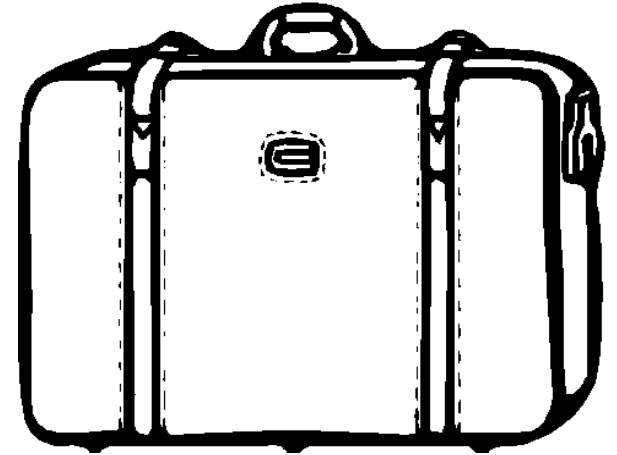
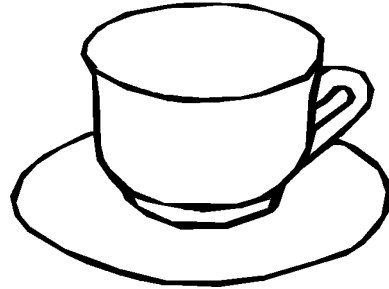
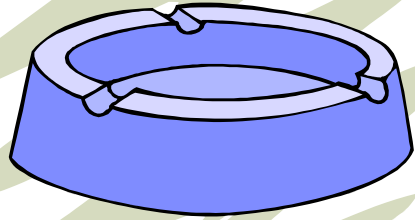

- Per viaggiare uso...
- Per bere il caffè uso...
 - Per posare la cenere uso...

ASSOCIAZIONI VERBALI

Far indicare e denominare l'oggetto a cui si riferisce il contenuto di ogni frase.

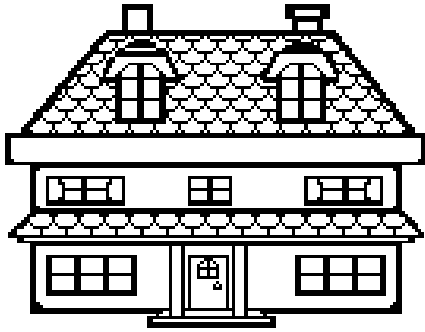

nella casa



nel nido

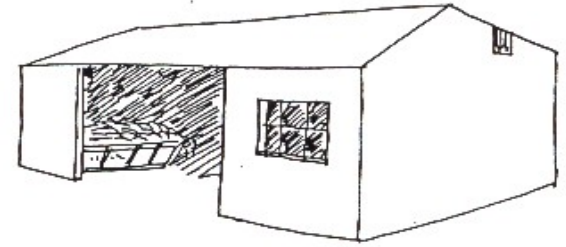

nella stalla

- Le mucche vivono...
- Gli uccellini vivono...
- Le persone vivono...

ASSOCIAZIONI VERBALI

Far indicare e denominare l'oggetto a cui si riferisce il contenuto di ogni frase.

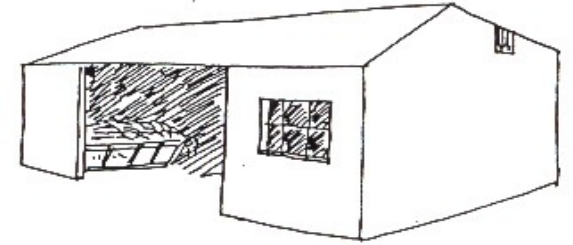
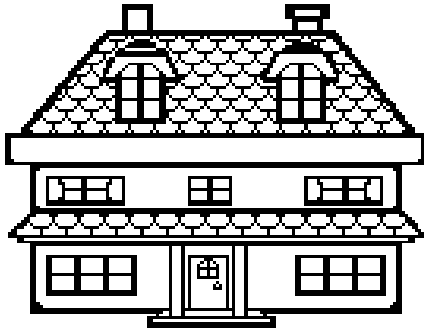

- Le mucche vivono...
- Gli uccellini vivono...
- Le persone vivono...

ASSOCIAZIONI VERBALI

Far indicare e denominare l'oggetto a cui si riferisce il contenuto di ogni frase.



il maglione

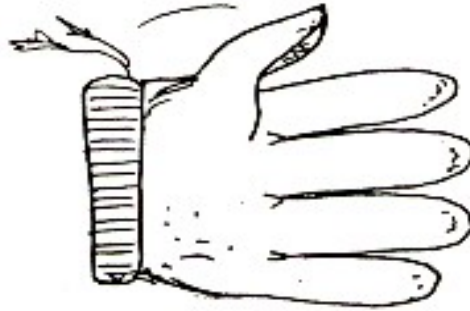

i guanti



gli stivali

- Se c'è freddo sul torace metto...
- Se c'è freddo alle mani metto...
- Se piove ai piedi metto...

ASSOCIAZIONI VERBALI

Far indicare e denominare l'oggetto a cui si riferisce il contenuto di ogni frase.

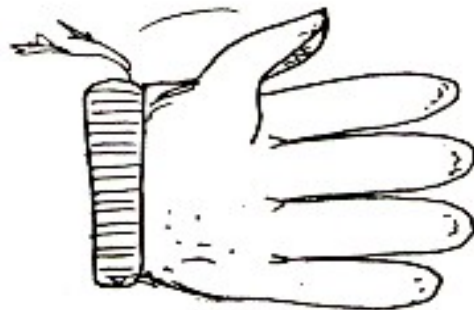

- Se c'è freddo sul torace metto...
- Se c'è freddo alle mani metto...
- Se piove ai piedi metto...

ASSOCIAZIONI VERBALI

Far indicare e denominare l'oggetto a cui si riferisce il contenuto di ogni frase.

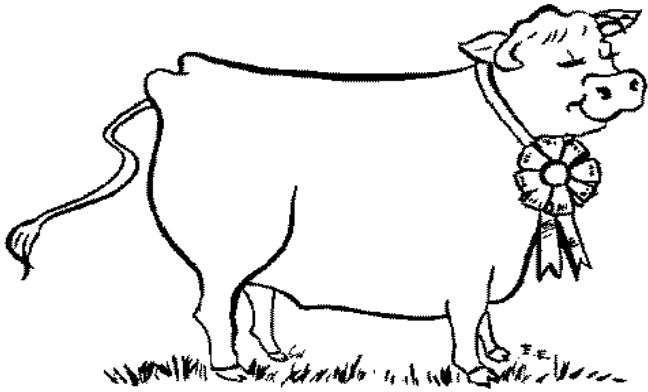

La mucca

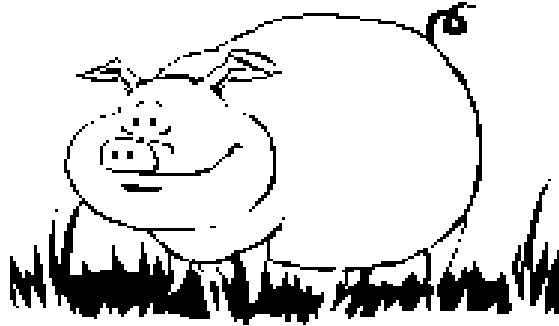

Il maiale



Il gatto

- Ci dà il latte.
- Ci dà la carne.
 - Ci libera dai topi.

ASSOCIAZIONI VERBALI

Far indicare e denominare l'oggetto a cui si riferisce il contenuto di ogni frase.

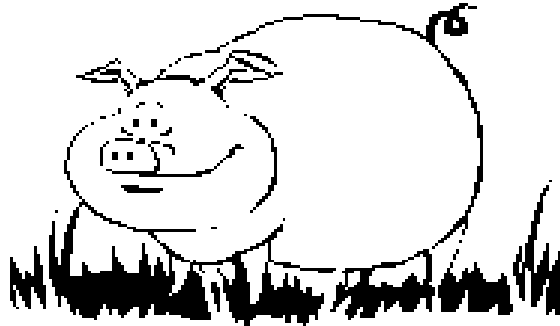
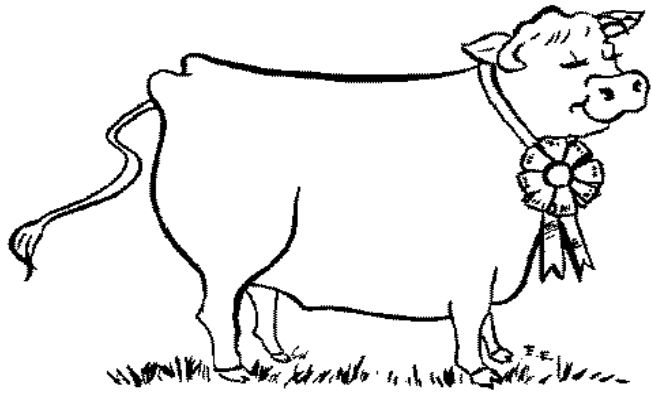

- Ci dà il latte.
- Ci dà la carne.
 - Ci libera dai topi.

ASSOCIAZIONI VERBALI

Far indicare e denominare l'oggetto a cui si riferisce il contenuto di ogni frase.

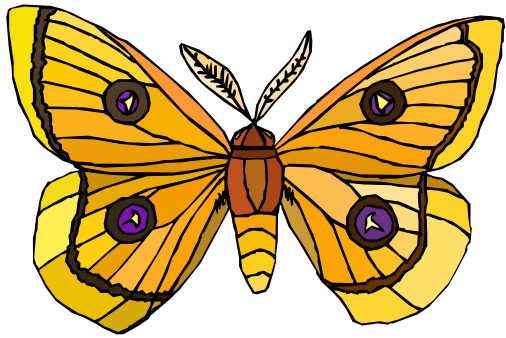

La farfalla

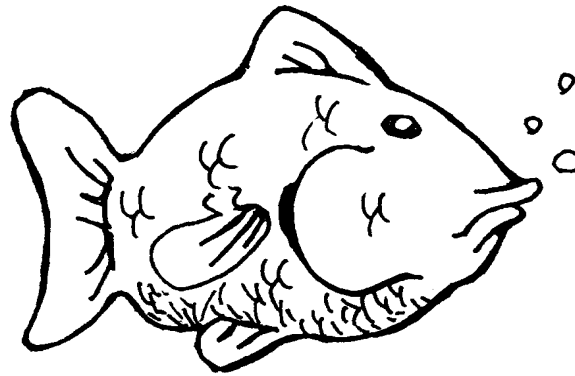

Il pesce

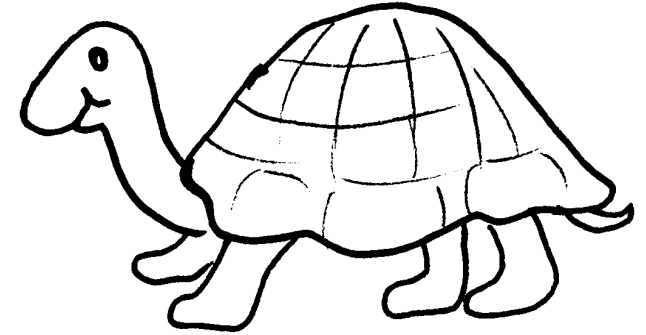

La tartaruga

- Vive nel mare.
- E' un insetto e vola.
- E' un rettile e si ciba di verdure.

ASSOCIAZIONI VERBALI

Far indicare e denominare l'oggetto a cui si riferisce il contenuto di ogni frase.

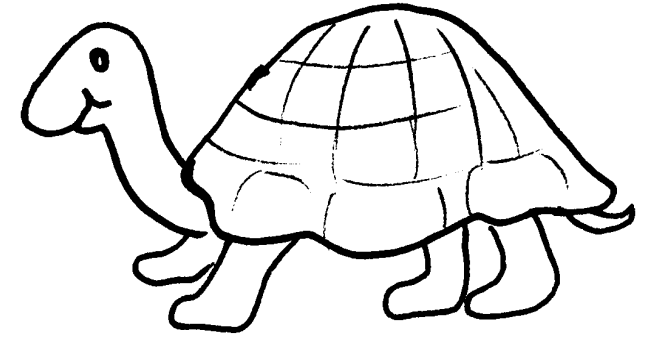
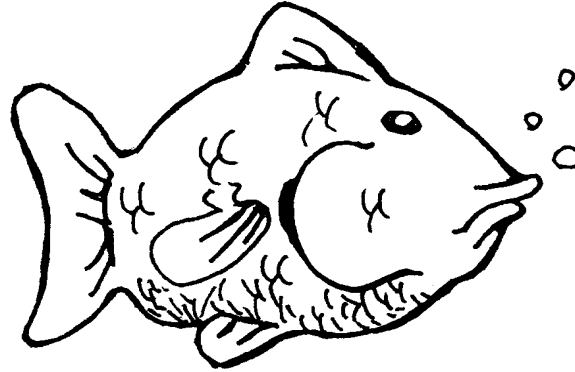
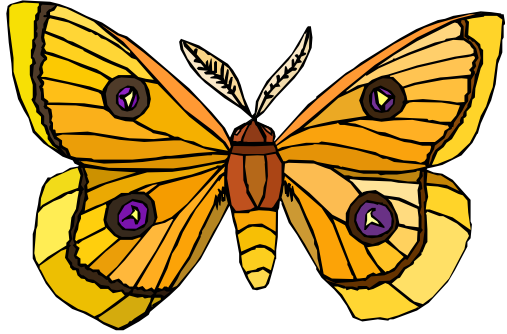

- Vive nel mare.
- E' un insetto e vola.
- E' un rettile e si ciba di verdure.

ASSOCIAZIONI VERBALI

Far indicare e denominare l'oggetto a cui si riferisce il contenuto di ogni frase.

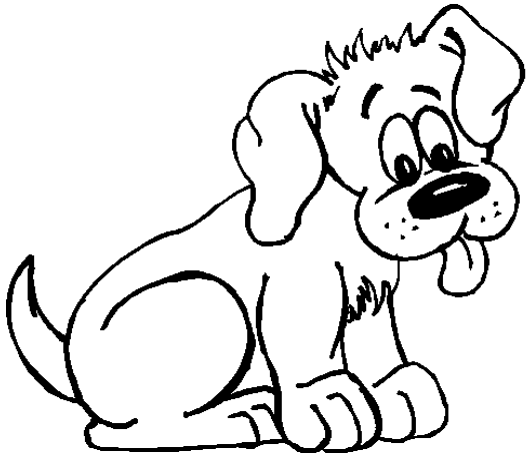

Il cane



Il leone



Il gallo

- E' feroce e vive nella savana.
 - E' fedele e vive nel canile.
 - E' domestico e vive nel pollaio.

ASSOCIAZIONI VERBALI

Far indicare e denominare l'oggetto a cui si riferisce il contenuto di ogni frase.

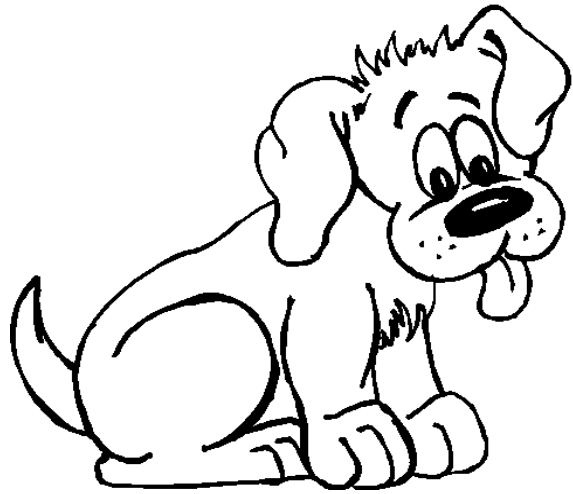

- E' feroce e vive nella savana.
 - E' fedele e vive nel canile.
 - E' domestico e vive nel pollaio.

ASSOCIAZIONI VERBALI

Far indicare e denominare l'oggetto a cui si riferisce il contenuto di ogni frase.

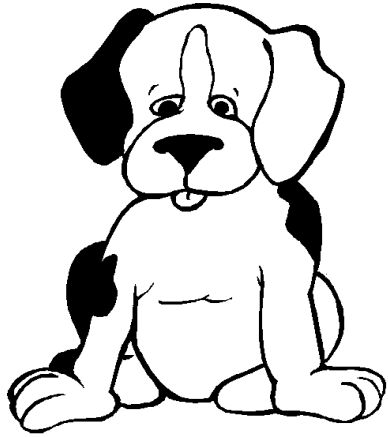

Il cane

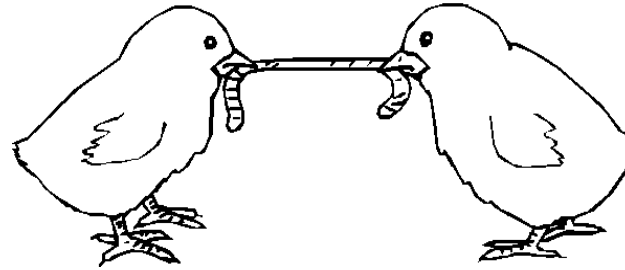

I pulcini

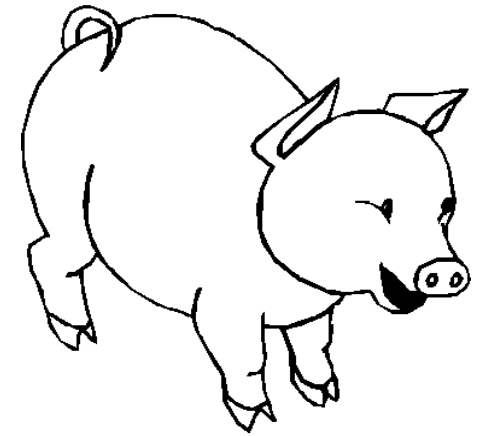

Il maiale

- Abbaia.
- Pigolano.
- Grugnisce.

ASSOCIAZIONI VERBALI

Far indicare e denominare l'oggetto a cui si riferisce il contenuto di ogni frase.

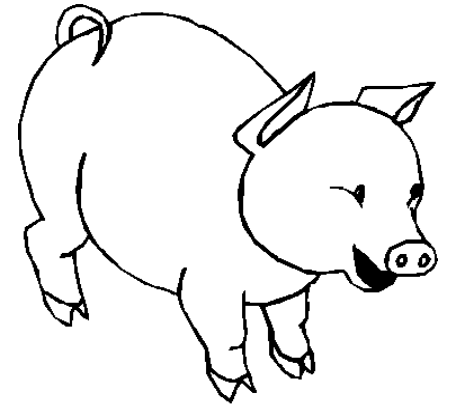
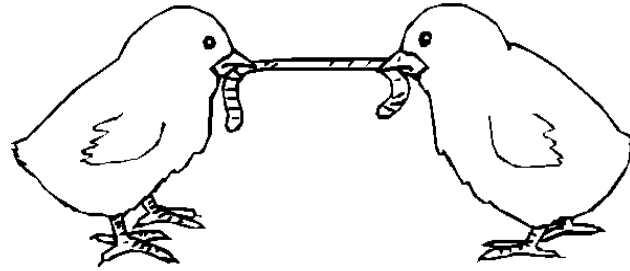
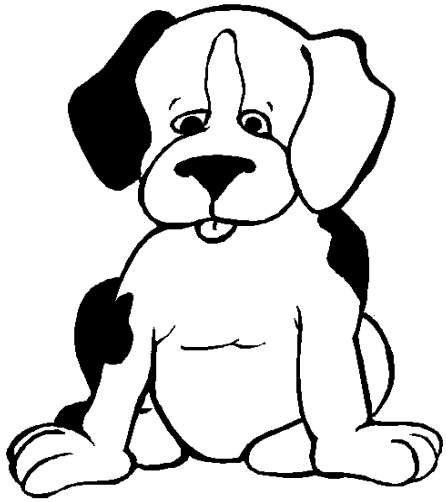

- Abbaia.
- Pigolano.
- Grugnisce.

ASSOCIAZIONI VERBALI

Far indicare e denominare l'oggetto a cui si riferisce il contenuto di ogni frase.

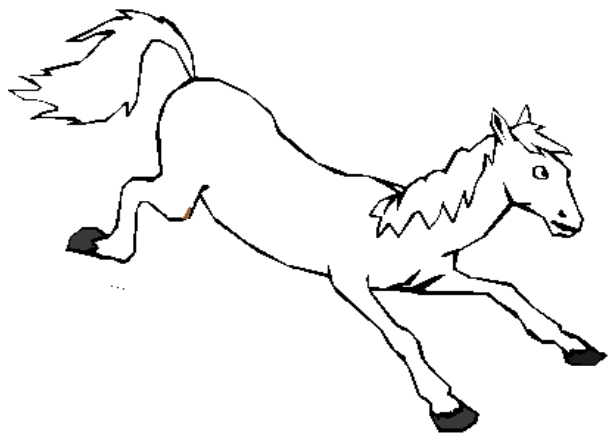

Il cavallo

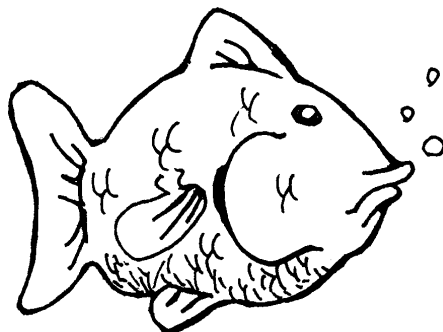

Il pesce

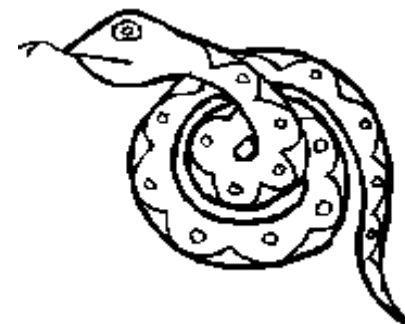

Il serpente

-
- Ha le squame argentate e nuota.
 - Ha quattro zampe e galoppa.
 - Ha la pelle viscida e si muove strisciando

ASSOCIAZIONI VERBALI

Far indicare e denominare l'oggetto a cui si riferisce il contenuto di ogni frase.

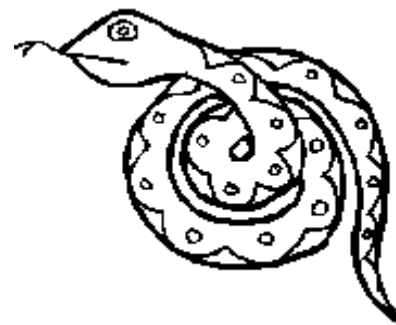
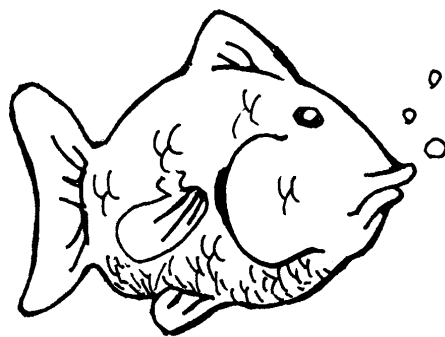
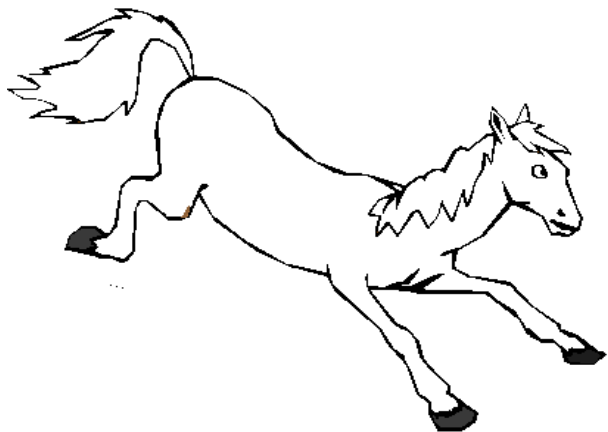

- Ha le squame argentate e nuota.
- Ha quattro zampe e galoppa.
- Ha la pelle viscida e si muove strisciando.

ASSOCIAZIONI VERBALI

Far indicare e denominare l'oggetto a cui si riferisce il contenuto di ogni frase.

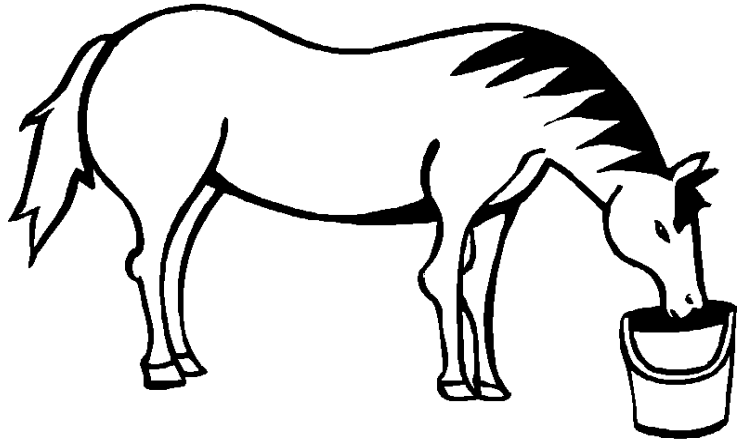

Il cavallo

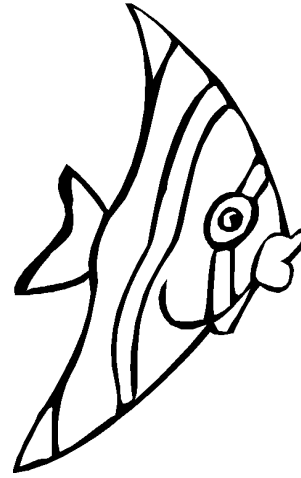

Il pesce

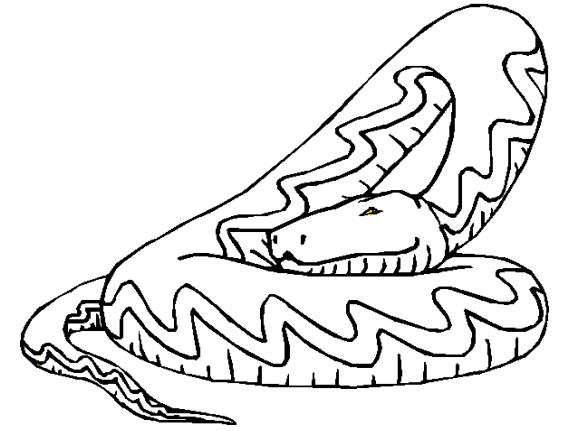

Il serpente

- Galoppa.
- Striscia.
- Nuota.

ASSOCIAZIONI VERBALI

Far indicare e denominare l'oggetto a cui si riferisce il contenuto di ogni frase.

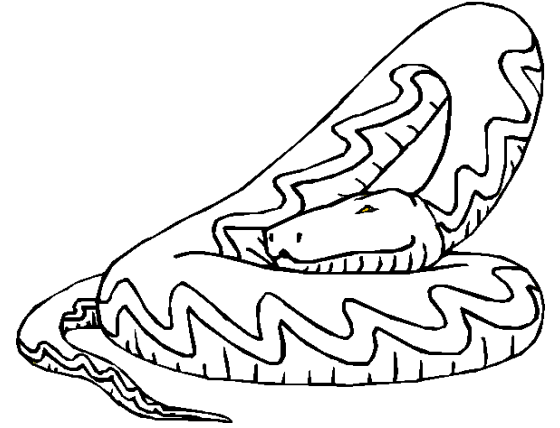
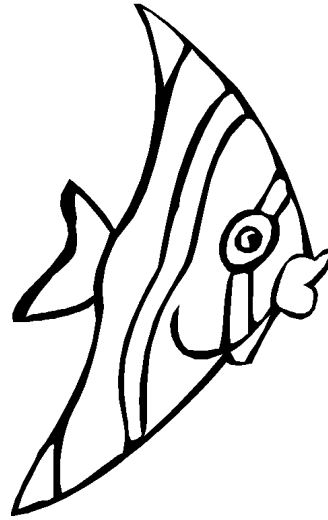
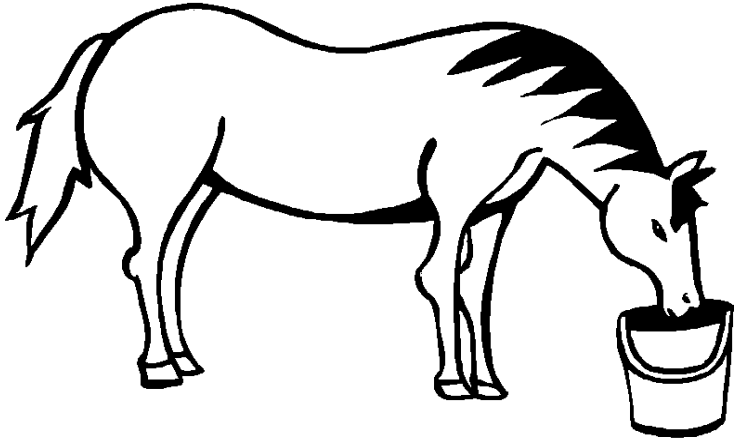

- Galoppa.
- Striscia.
- Nuota.

ASSOCIAZIONI VERBALI

Far indicare e denominare l'oggetto a cui si riferisce il contenuto di ogni frase.

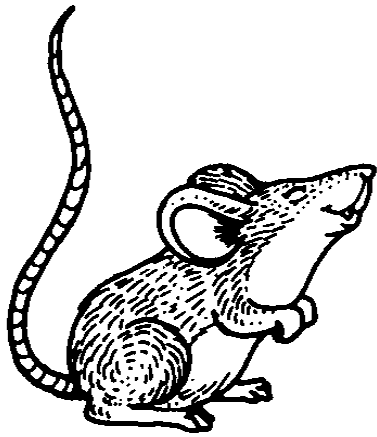

Il topo

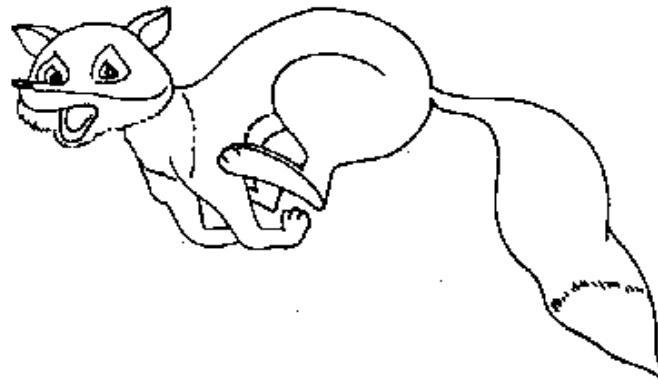

La volpe



L'orso

- È un animale piccolo e agile.
- È un animale furbo.
- È un animale scontroso.

ASSOCIAZIONI VERBALI

Far indicare e denominare l'oggetto a cui si riferisce il contenuto di ogni frase.

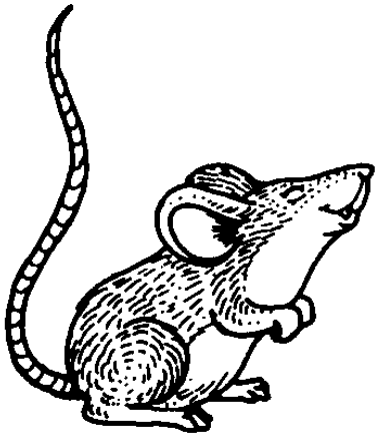

- È un animale piccolo e agile.
- È un animale furbo.
- È un animale scontroso.

ASSOCIAZIONI VERBALI

Far indicare e denominare l'oggetto a cui si riferisce il contenuto di ogni frase.

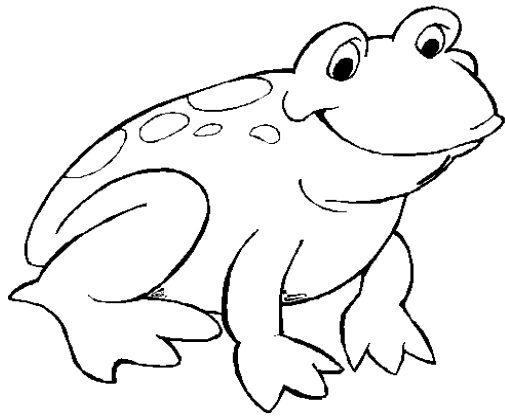

La rana



Lo scoiattolo

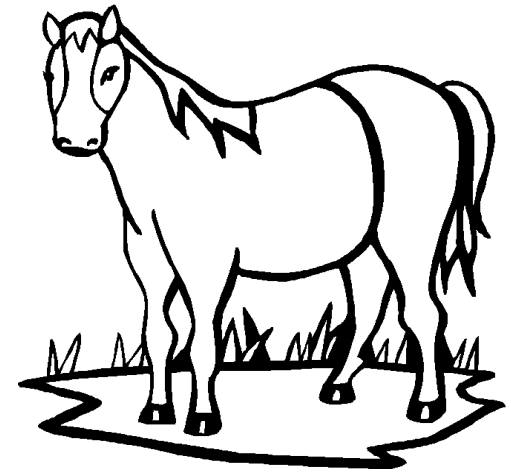

Il cavallo

- Vive nella tana.
- Vive nella stalla.
 - Vive nel laghetto.

ASSOCIAZIONI VERBALI

Far indicare e denominare l'oggetto a cui si riferisce il contenuto di ogni frase.

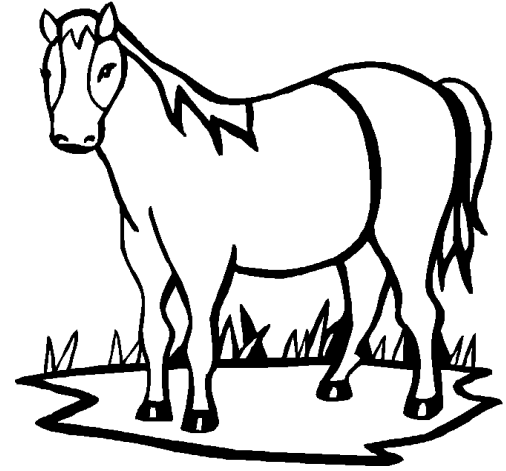
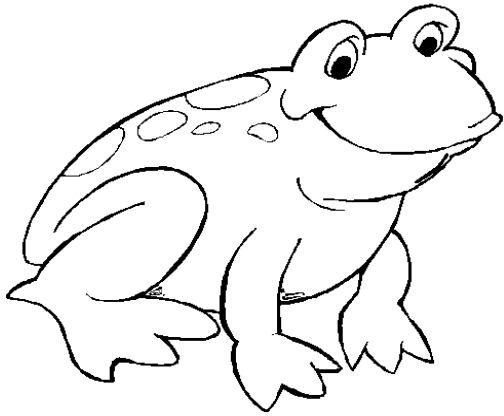

- Vive nella tana.
- Vive nella stalla.
 - Vive nel laghetto.

ASSOCIAZIONI VERBALI

Far indicare e denominare l'oggetto a cui si riferisce il contenuto di ogni frase.



Il pulcino

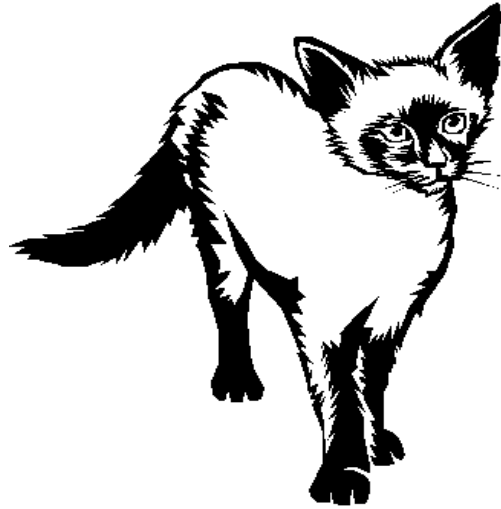

Il gatto

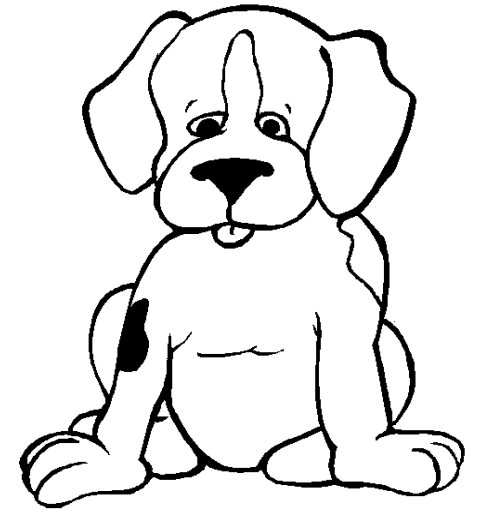

Il cane

- Pigola.
- Abbaia.
- Miagola.

ASSOCIAZIONI VERBALI

Far indicare e denominare l'oggetto a cui si riferisce il contenuto di ogni frase.

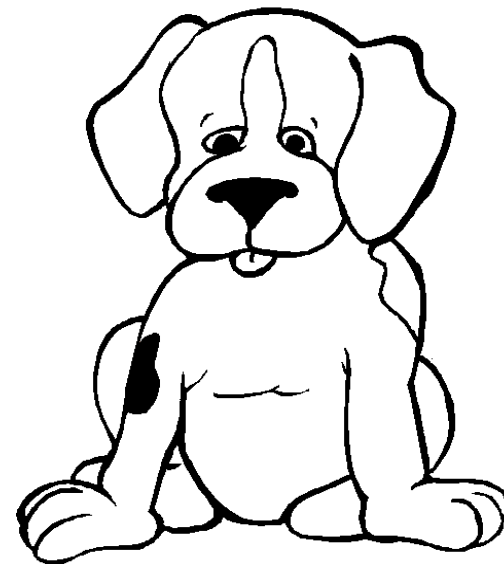
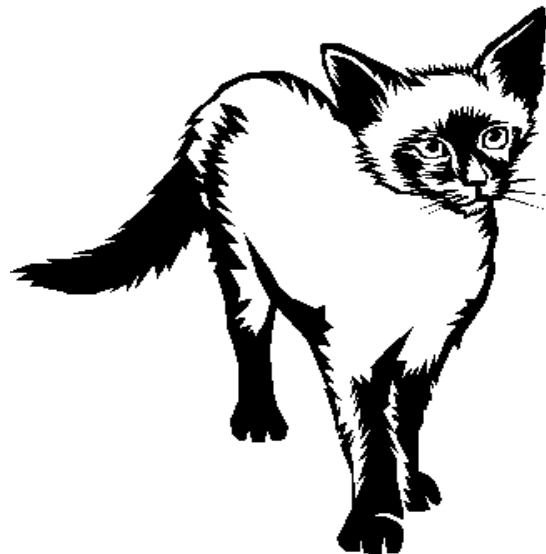

- Pigola.
- Abbaia.
- Miagola.

ASSOCIAZIONI VERBALI

Far indicare e denominare l'oggetto a cui si riferisce il contenuto di ogni frase.

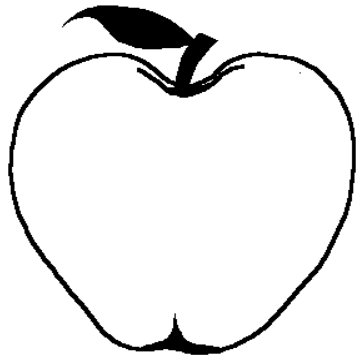

La mela

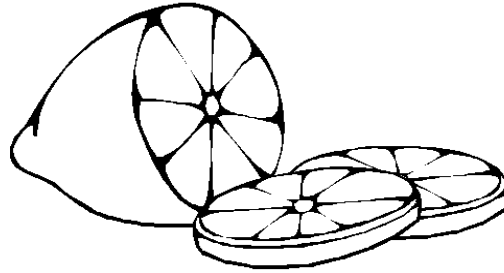

Il limone

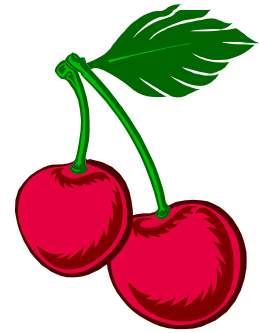

Le ciliege

-
- Spesso ha una buccia rossa e pulisce i denti.
 - Ha una buccia gialla ed è molto agre.
 - Hanno una buccia rossa e sono piccole.

ASSOCIAZIONI VERBALI

Far indicare e denominare l'oggetto a cui si riferisce il contenuto di ogni frase.

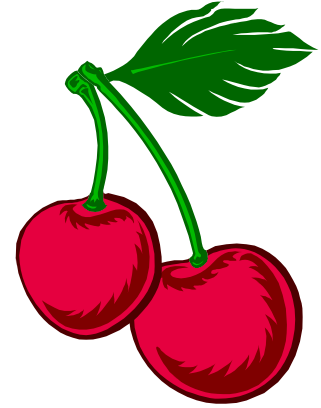
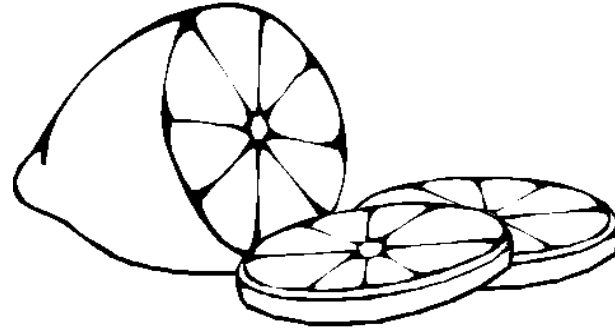
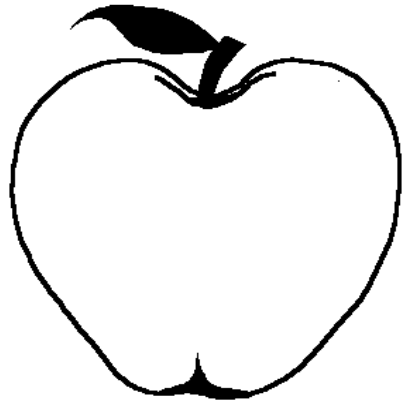

- Spesso ha una buccia rossa e pulisce i denti.
- Ha una buccia gialla ed è molto agre.
- Hanno una buccia rossa e sono piccole.

ASSOCIAZIONI VERBALI

Far indicare e denominare l'oggetto a cui si riferisce il contenuto di ogni frase.



La forchetta



La caffettiera

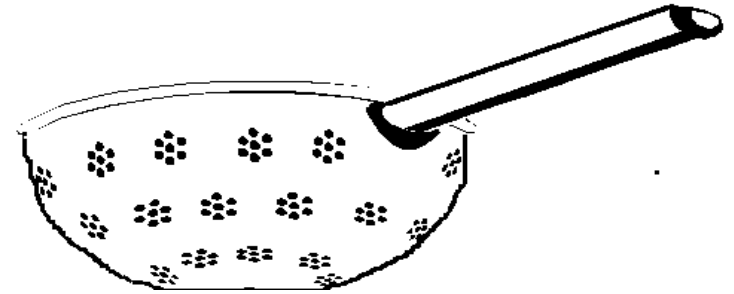

Lo scolapasta

- Ha il beccuccio e il filtro.
- Ha i buchi e il manico.
- Ha le punte.

ASSOCIAZIONI VERBALI

Far indicare e denominare l'oggetto a cui si riferisce il contenuto di ogni frase.

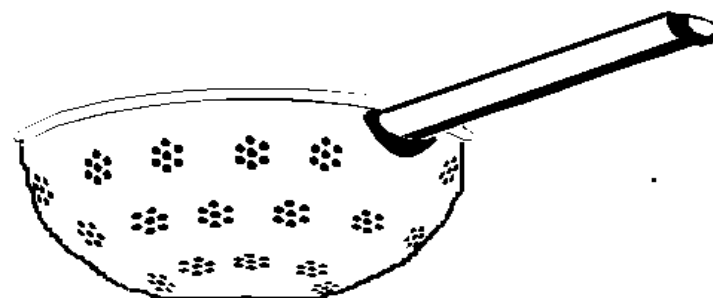

- Ha il beccuccio e il filtro.
- Ha i buchi e il manico.
- Ha le punte.

ASSOCIAZIONI VERBALI

Far indicare e denominare l'oggetto a cui si riferisce il contenuto di ogni frase.

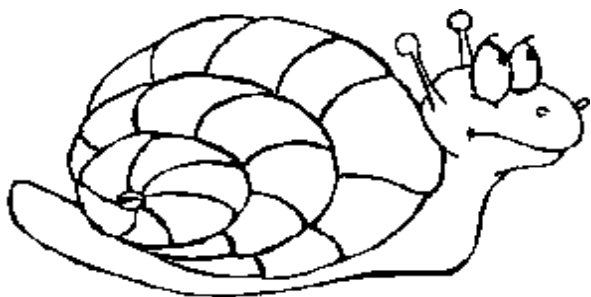

La tartaruga

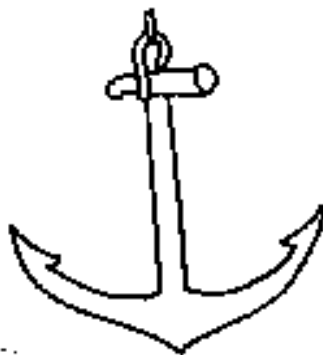

L'ancora

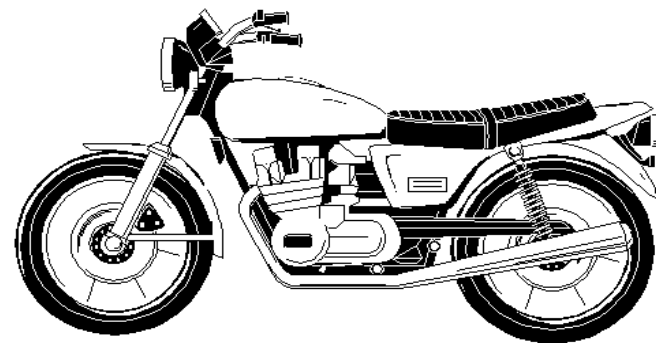

La moto

-
- Corre veloce.
 - Cammina lentamente.
 - Sta ferma in fondo al mare.

ASSOCIAZIONI VERBALI

Far indicare e denominare l'oggetto a cui si riferisce il contenuto di ogni frase.

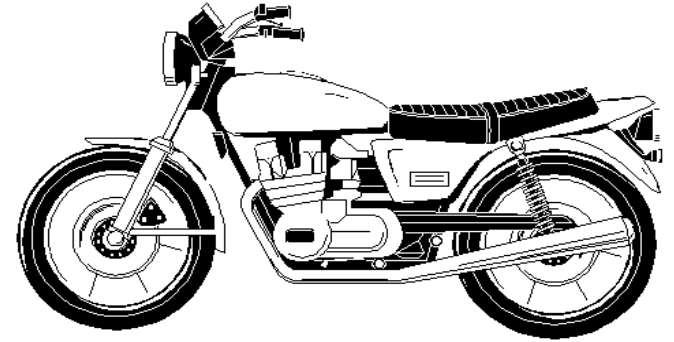
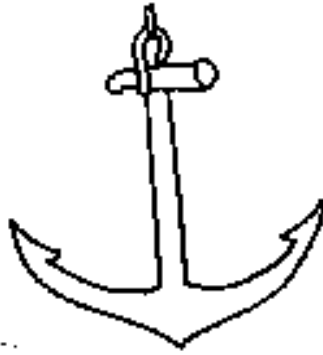
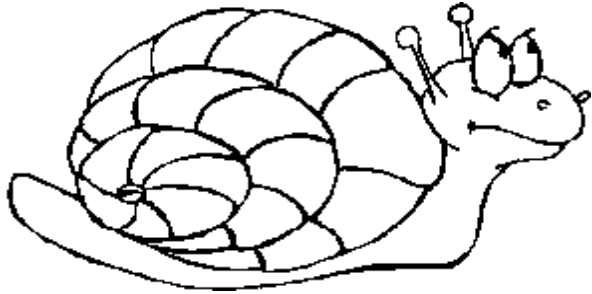

-
- Corre veloce.
 - Cammina lentamente.
 - Sta ferma in fondo al mare.

ASSOCIAZIONI VERBALI

Far indicare e denominare l'oggetto a cui si riferisce il contenuto di ogni frase.

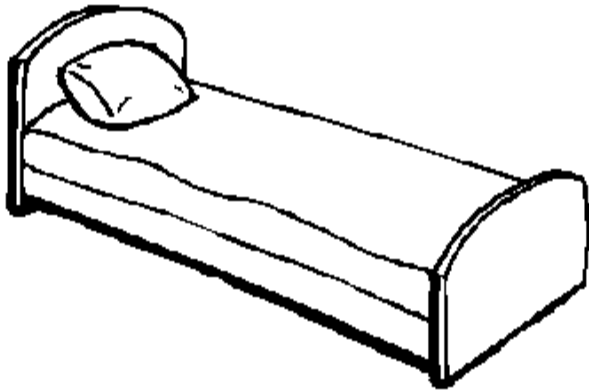

Il letto



Il bicchiere

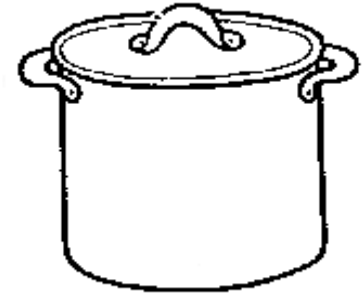

La pentola

- Contiene un materasso.
- Contiene una bibita.
- Contiene la pasta.

ASSOCIAZIONI VERBALI

Far indicare e denominare l'oggetto a cui si riferisce il contenuto di ogni frase.

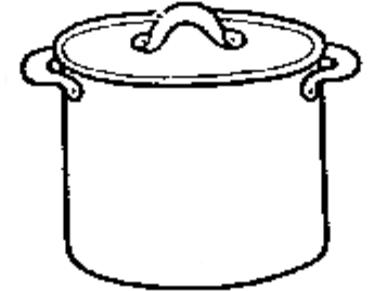
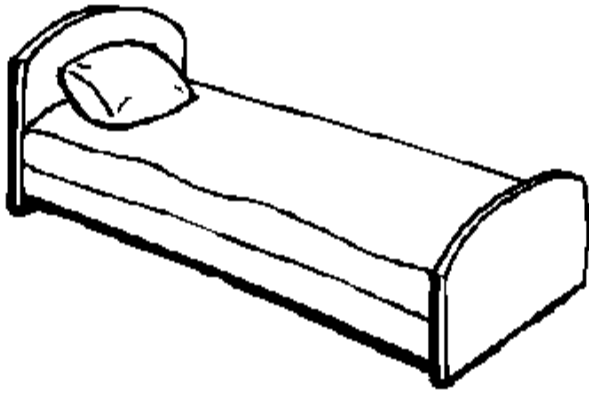

- Contiene un materasso.
- Contiene una bibita.
 - Contiene la pasta.

ASSOCIAZIONI VERBALI

Far indicare e denominare l'oggetto a cui si riferisce il contenuto di ogni frase.

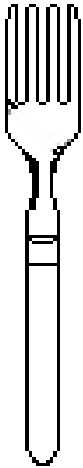

La forchetta



Il cucchiaino



Il coltello

- Prendo il brodo.
- Taglio la carne.
- Prendo i maccheroni.

ASSOCIAZIONI VERBALI

Far indicare e denominare l'oggetto a cui si riferisce il contenuto di ogni frase.

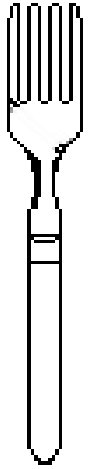

-
- Prendo il brodo.
 - Taglio la carne.
 - Prendo i maccheroni.

ASSOCIAZIONI VERBALI

Far indicare e denominare l'oggetto a cui si riferisce il contenuto di ogni frase.



Il nido



La casa

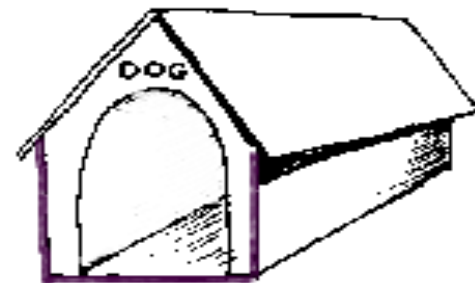

La cuccia

- È di legno.
- È di mattoni.
- È di pagliuzze.

ASSOCIAZIONI VERBALI

Far indicare e denominare l'oggetto a cui si riferisce il contenuto di ogni frase.

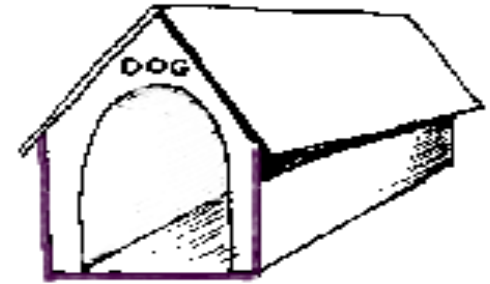

- È di legno.
- È di mattoni.
- È di pagliuzze.

ASSOCIAZIONI VERBALI

Far indicare e denominare l'oggetto a cui si riferisce il contenuto di ogni frase.



La tazzina

L'oliera

Lo zaino

-
- Contiene gli oggetti necessari per la scuola.
 - Contiene il caffè.
 - Contiene l'olio.

ASSOCIAZIONI VERBALI

Far indicare e denominare l'oggetto a cui si riferisce il contenuto di ogni frase.



-
- Contiene gli oggetti necessari per la scuola.
 - Contiene il caffè.
 - Contiene l'olio.

ASSOCIAZIONI VERBALI

Far indicare e denominare l'oggetto a cui si riferisce il contenuto di ogni frase.

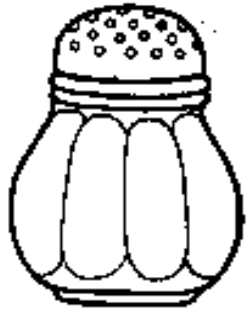

La saliera

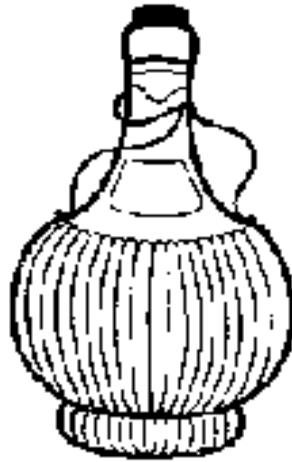

Il fiasco



La teiera

- Contiene il vino.
- Contiene il sale.
- Contiene il Tè.

ASSOCIAZIONI VERBALI

Far indicare e denominare l'oggetto a cui si riferisce il contenuto di ogni frase.

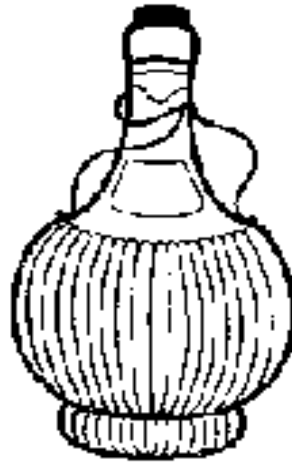
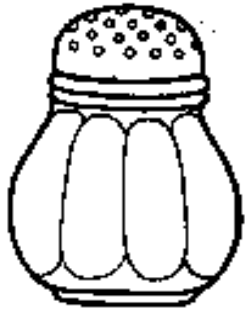

-
- Contiene il vino.
 - Contiene il sale.
 - Contiene il Tè.

ASSOCIAZIONI VERBALI

Far indicare e denominare l'oggetto a cui si riferisce il contenuto di ogni frase.



La lavatrice



L'aspirapolvere

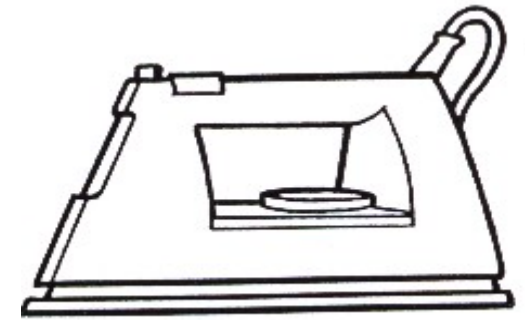

Il ferro da stiro

- Per stirare.
- Per pulire la casa.
 - Per lavare i panni.

ASSOCIAZIONI VERBALI

Far indicare e denominare l'oggetto a cui si riferisce il contenuto di ogni frase.

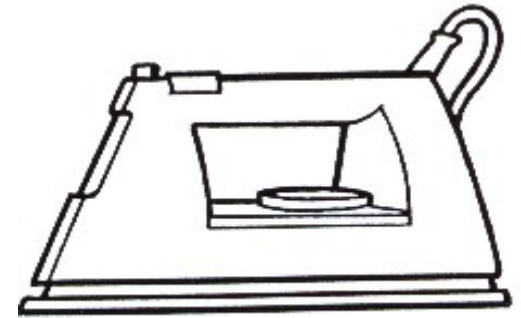
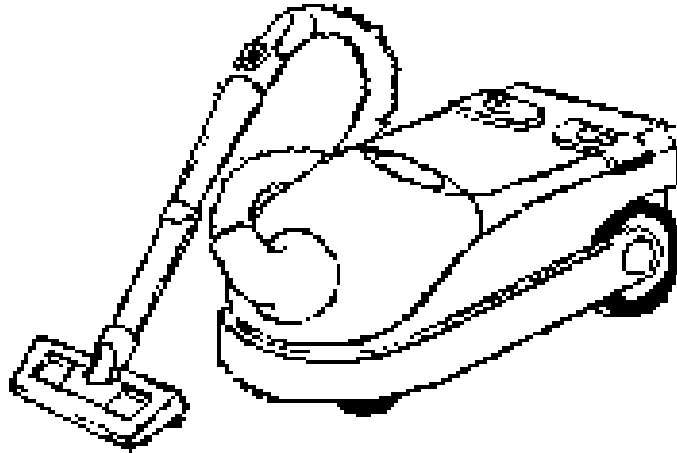

- Per stirare.
- Per pulire la casa.
 - Per lavare i panni.

ASSOCIAZIONI VERBALI

Far indicare e denominare l'oggetto a cui si riferisce il contenuto di ogni frase.

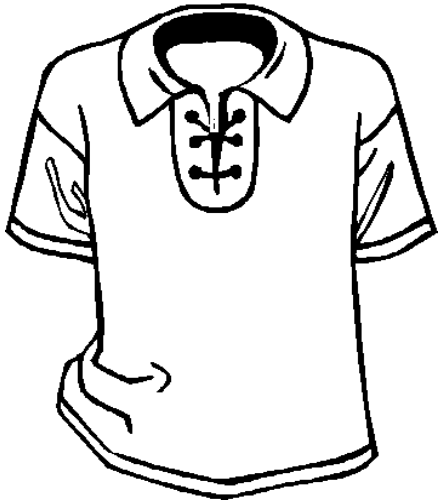

la maglietta

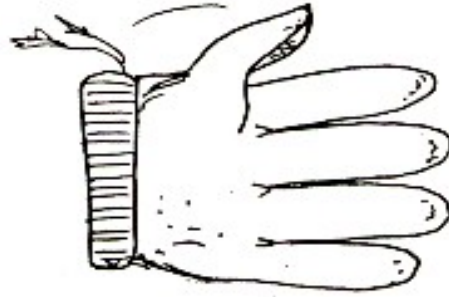

i guanti



le scarpe

- Sul torace metto...
- Ai piedi metto...
- Nelle mani invece metto...

ASSOCIAZIONI VERBALI

Far indicare e denominare l'oggetto a cui si riferisce il contenuto di ogni frase.

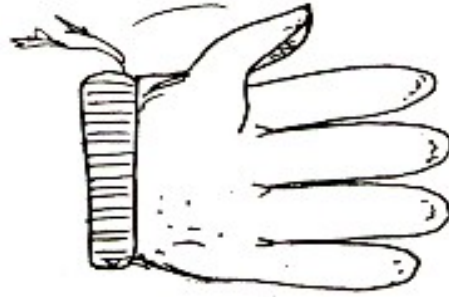

- Sul torace metto...
- Ai piedi metto...
- Nelle mani invece metto...

ASSOCIAZIONI VERBALI

Far indicare e denominare l'oggetto a cui si riferisce il contenuto di ogni frase.

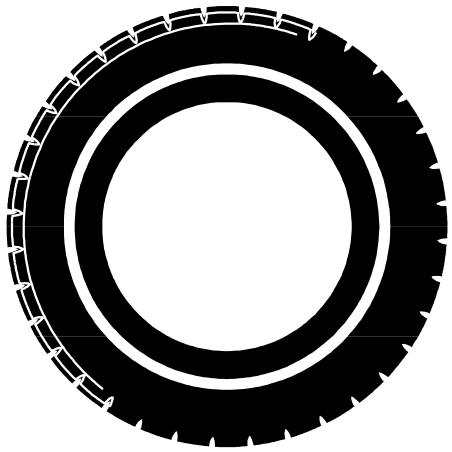

La ruota



Il martello



L'uccellino

- Gira.
- Vola.
- Batte.

ASSOCIAZIONI VERBALI

Far indicare e denominare l'oggetto a cui si riferisce il contenuto di ogni frase.

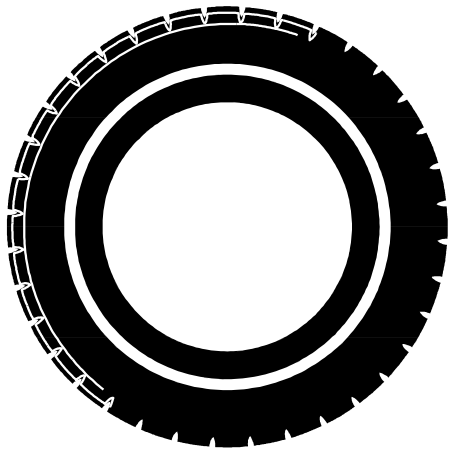

- Gira.
- Vola.
- Batte.

ASSOCIAZIONI VERBALI

Far indicare e denominare l'oggetto a cui si riferisce il contenuto di ogni frase.

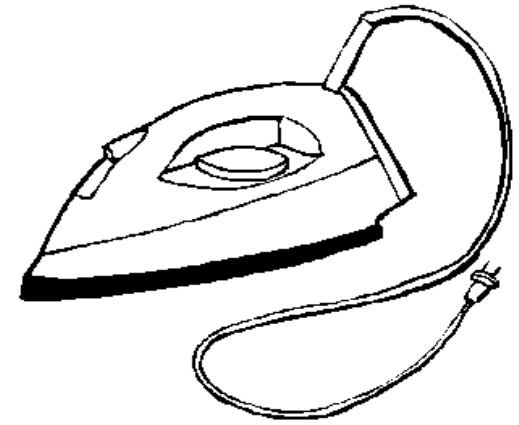
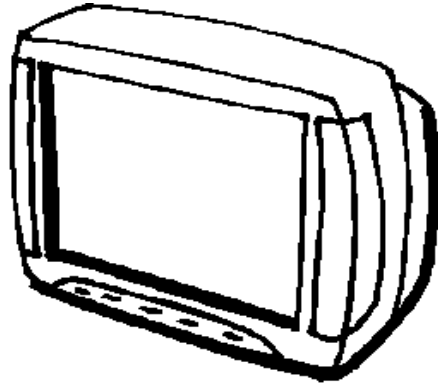
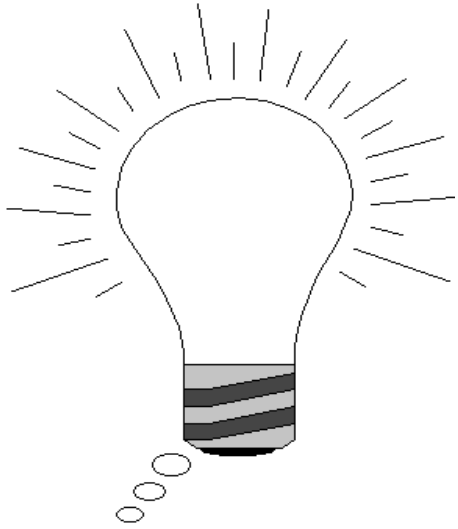

La lampadina

La televisione

Il ferro da stiro

- Per stirare.
 - Per vedere e ascoltare i programmi.
 - Per illuminare.

ASSOCIAZIONI VERBALI

Far indicare e denominare l'oggetto a cui si riferisce il contenuto di ogni frase.

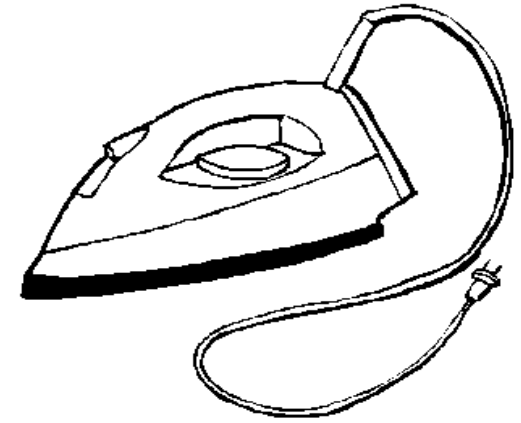
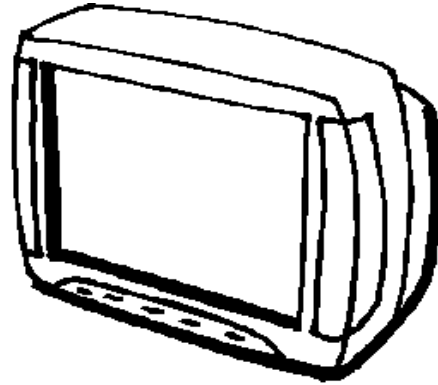
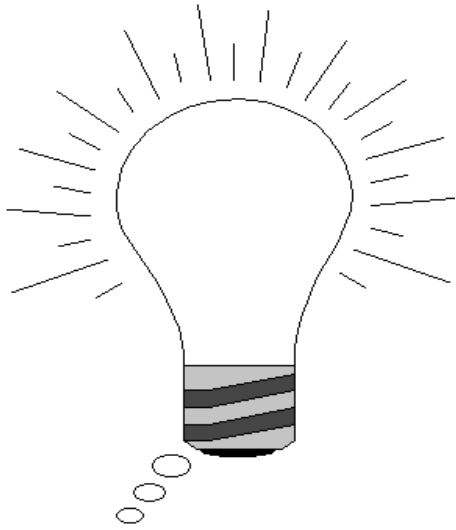

- Per stirare.
- Per vedere e ascoltare i programmi.
- Per illuminare.

ASSOCIAZIONI VERBALI

Far indicare e denominare l'oggetto a cui si riferisce il contenuto di ogni frase.

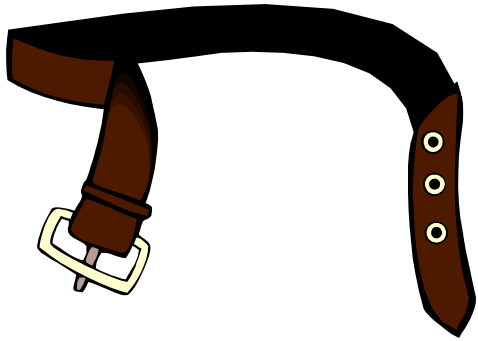

La cintura

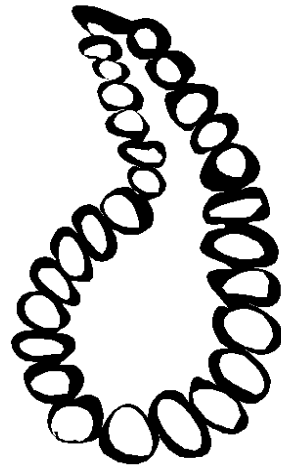

La collana

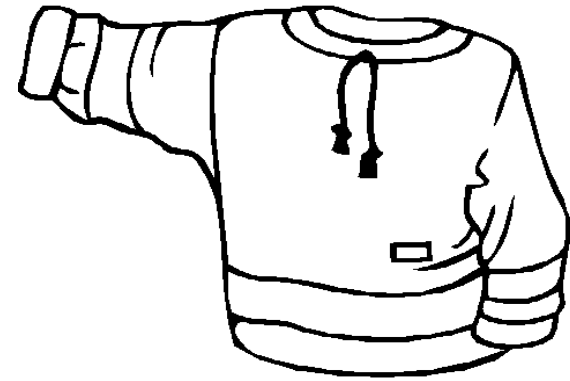

La maglietta

- Al collo metto.
- Ai fianchi metto.
- Sul torace metto.

ASSOCIAZIONI VERBALI

Far indicare e denominare l'oggetto a cui si riferisce il contenuto di ogni frase.

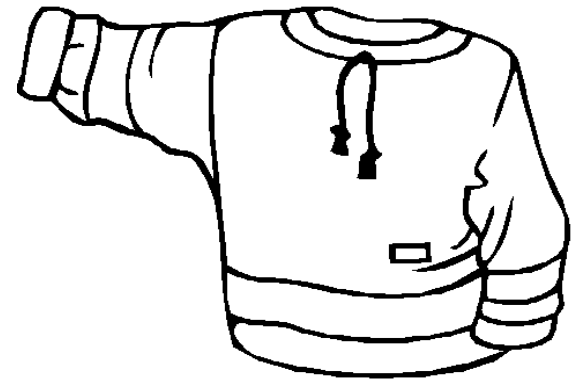
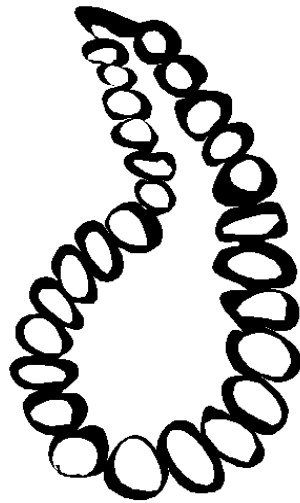
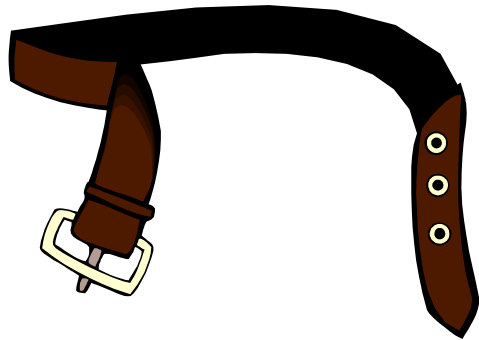

- Al collo metto.
- Ai fianchi metto.
- Sul torace metto.

ASSOCIAZIONI VERBALI

Far indicare e denominare l'oggetto a cui si riferisce il contenuto di ogni frase.

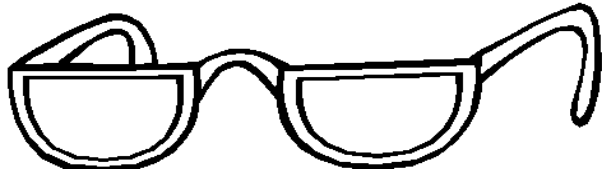

gli occhiali

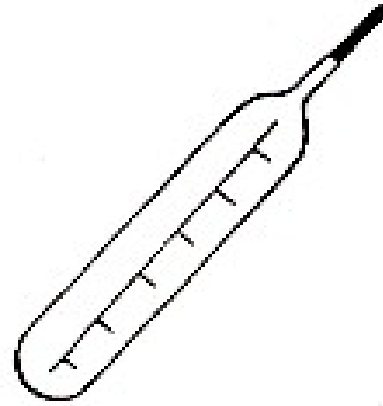

il termometro

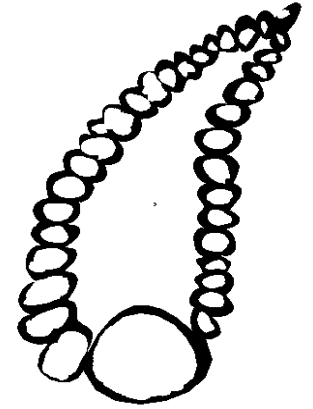

la collana

- Al collo metto...
- Agli occhi metto...
- Sotto le ascelle metto...

ASSOCIAZIONI VERBALI

Far indicare e denominare l'oggetto a cui si riferisce il contenuto di ogni frase.

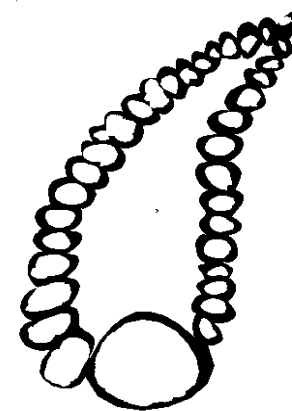
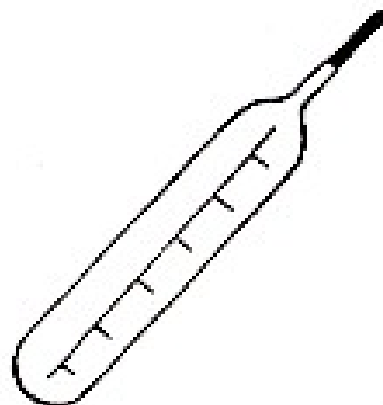

- Al collo metto...
- Agli occhi metto...
- Sotto le ascelle metto...

ASSOCIAZIONI VERBALI

Far indicare e denominare l'oggetto a cui si riferisce il contenuto di ogni frase.

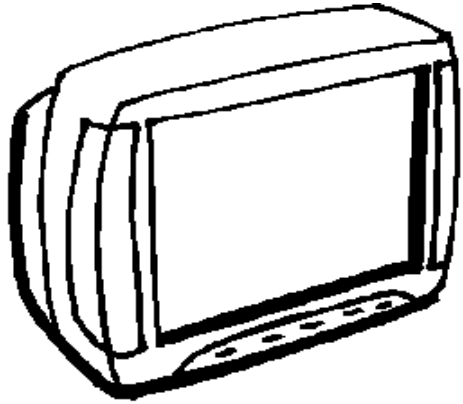

la televisione

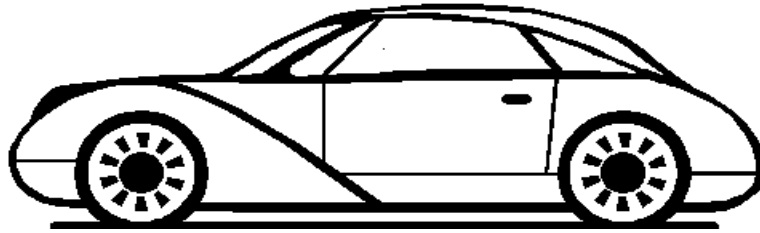

l'auto



il pallone

-
- Sulla strada mi sposto con...
 - A casa guardo...
 - Al campo gioco con...

ASSOCIAZIONI VERBALI

Far indicare e denominare l'oggetto a cui si riferisce il contenuto di ogni frase.

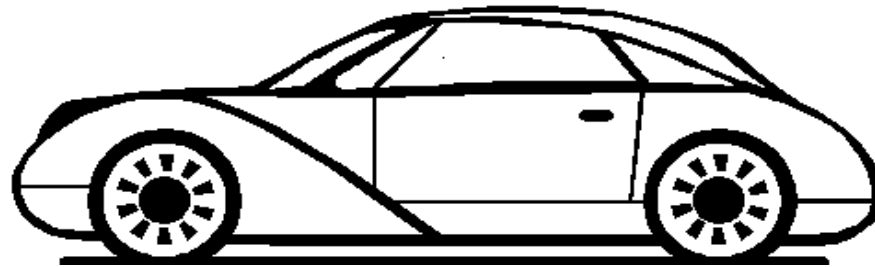
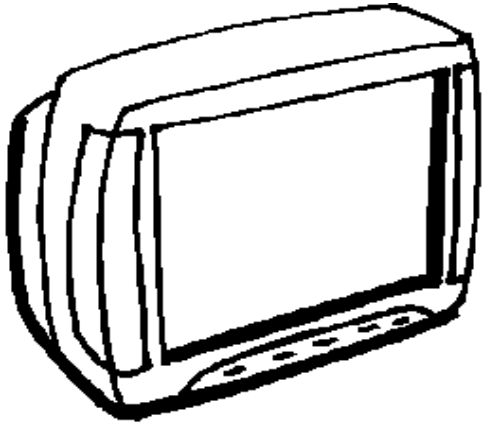

- Sulla strada mi sposto con...
 - A casa guardo...
 - Al campo gioco con...

ASSOCIAZIONI VERBALI

Far indicare e denominare l'oggetto a cui si riferisce il contenuto di ogni frase.

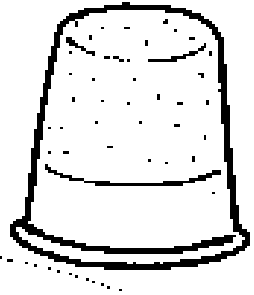

Il ditale



L'anello

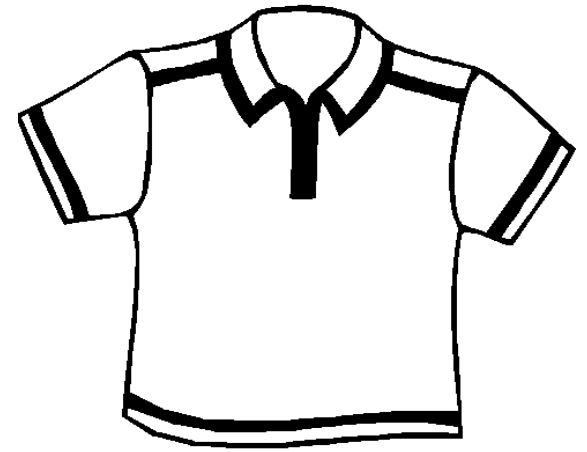

La maglietta

- È di cotone.
- È di ferro.
- È d'oro.

ASSOCIAZIONI VERBALI

Far indicare e denominare l'oggetto a cui si riferisce il contenuto di ogni frase.

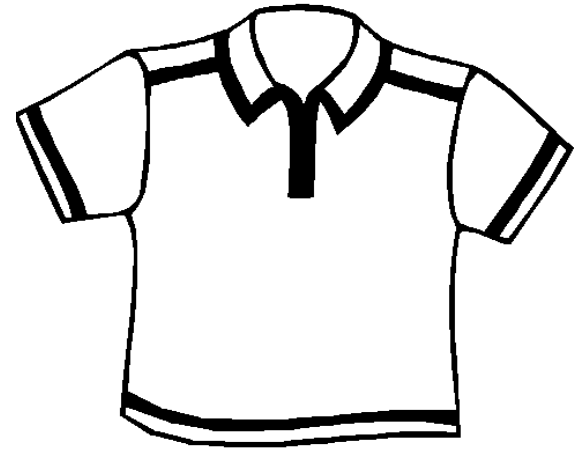
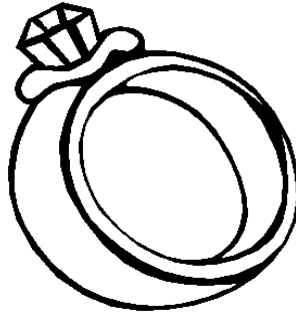
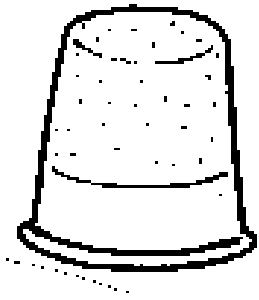

- È di cotone.
 - È di ferro.
 - È d'oro.

ASSOCIAZIONI VERBALI

Far indicare e denominare l'oggetto a cui si riferisce il contenuto di ogni frase.

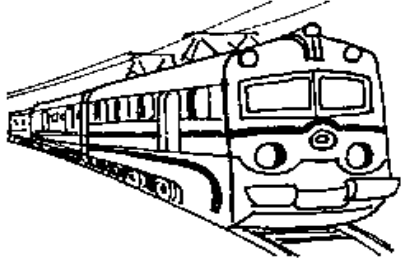

Il treno

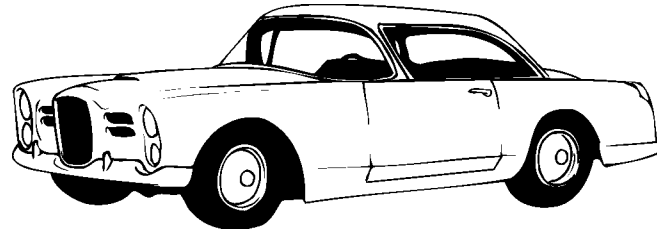

L'auto

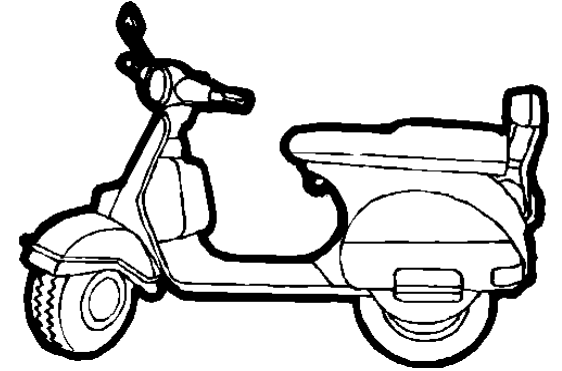

Il motorino

-
- Ha quattro ruote.
 - Ha molte ruote.
 - Ha due ruote.

ASSOCIAZIONI VERBALI

Far indicare e denominare l'oggetto a cui si riferisce il contenuto di ogni frase.

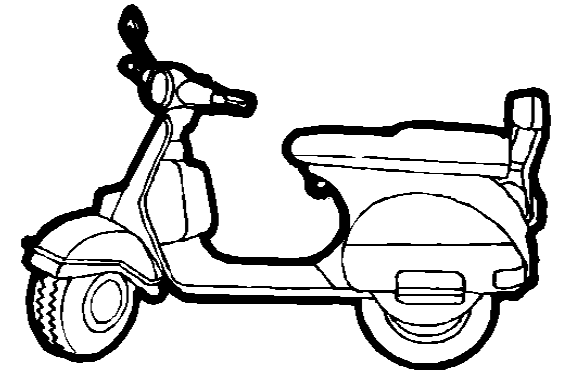
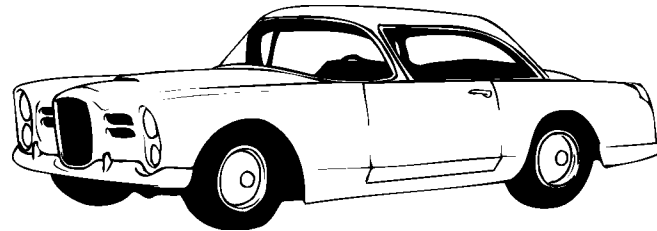
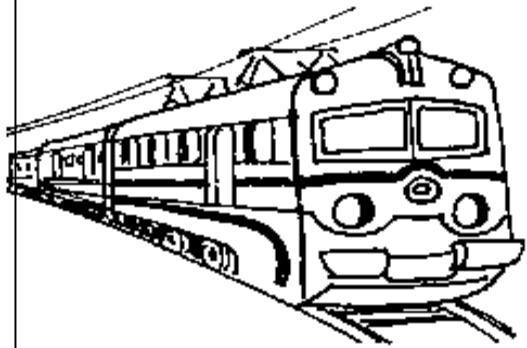

- Ha quattro ruote.
- Ha molte ruote.
 - Ha due ruote.

ASSOCIAZIONI VERBALI

Far indicare e denominare l'oggetto a cui si riferisce il contenuto di ogni frase.



La lavatrice

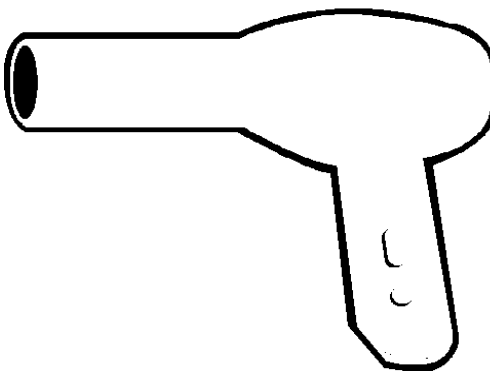

L'asciugacapelli

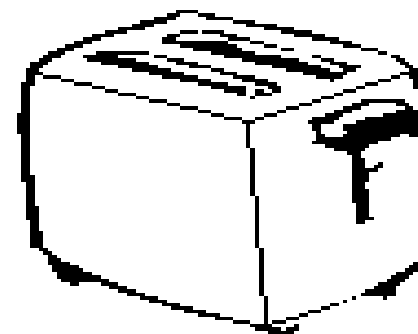

Il tostapane

- Arrostitisce il pane.
- Lava la biancheria.
- Asciuga i capelli.

ASSOCIAZIONI VERBALI

Far indicare e denominare l'oggetto a cui si riferisce il contenuto di ogni frase.

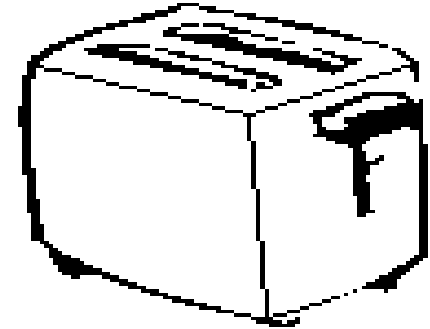
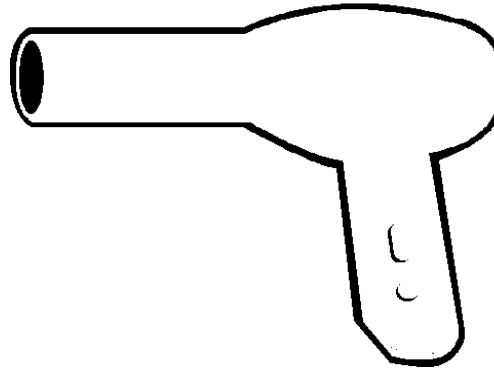

- Arrostitisce il pane.
- Lava la biancheria.
 - Asciuga i capelli.

ASSOCIAZIONI VERBALI

Far indicare e denominare l'oggetto a cui si riferisce il contenuto di ogni frase.

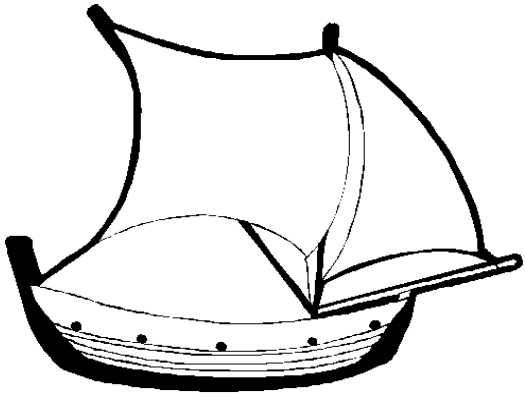

La nave

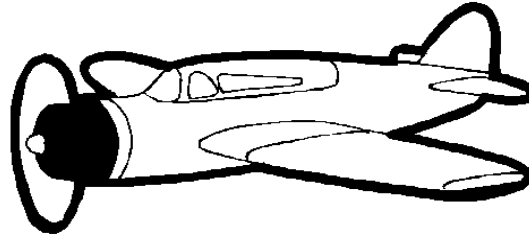

L'aereo

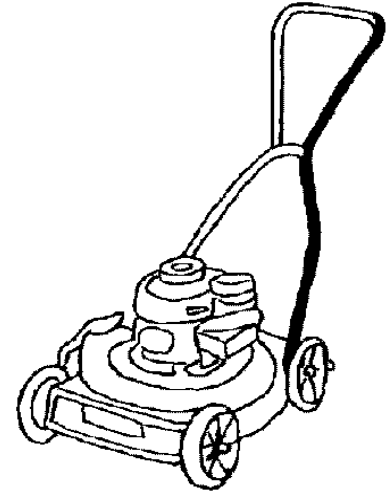

Il taglia erba

-
- Naviga nel mare.
 - Taglia l'erba.
 - Vola nell'aria.

ASSOCIAZIONI VERBALI

Far indicare e denominare l'oggetto a cui si riferisce il contenuto di ogni frase.

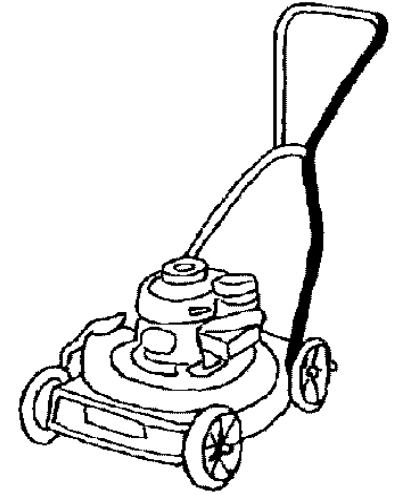
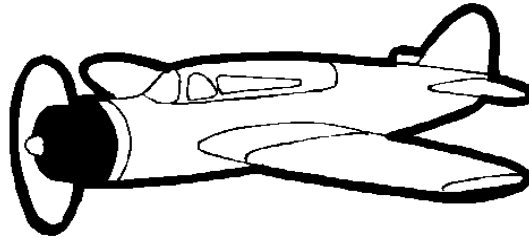
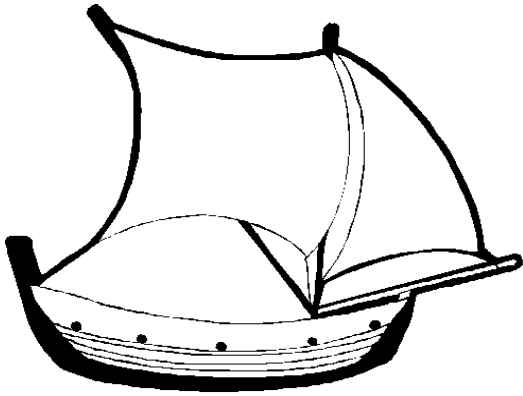

-
- Naviga nel mare.
 - Taglia l'erba.
 - Vola nell'aria.

ASSOCIAZIONI VERBALI

Far indicare e denominare l'oggetto a cui si riferisce il contenuto di ogni frase.

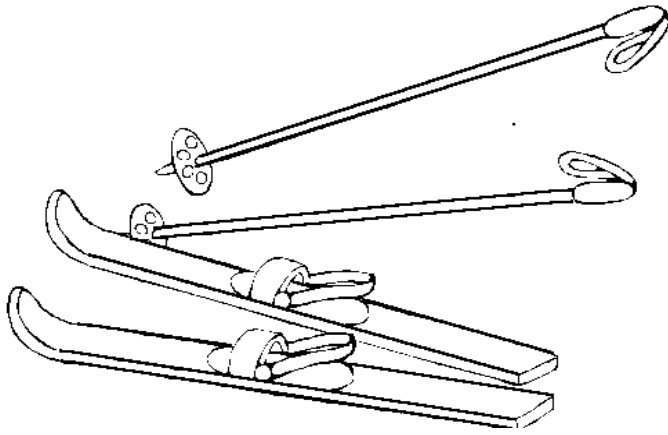

gli sci



i dadi

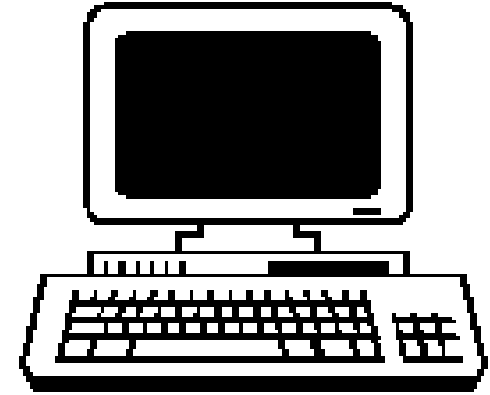

il computer

- In ufficio lavoro con...
- In montagna uso...
- A casa gioco con...

ASSOCIAZIONI VERBALI

Far indicare e denominare l'oggetto a cui si riferisce il contenuto di ogni frase.

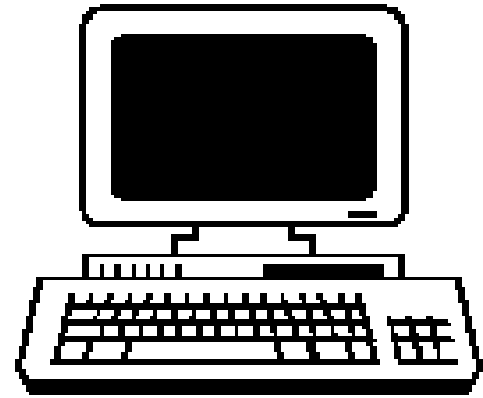
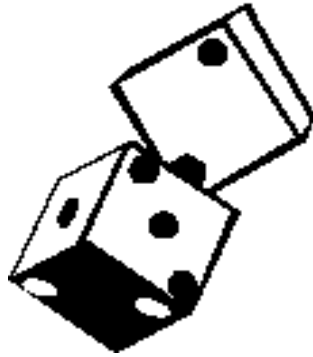
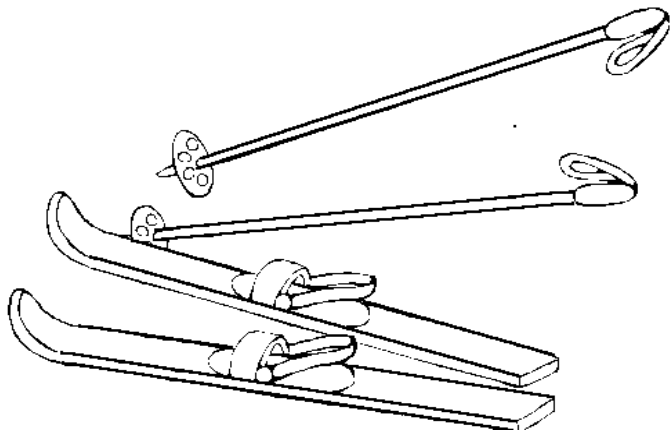

- In ufficio lavoro con...
- In montagna uso...
- A casa gioco con...

ASSOCIAZIONI VERBALI

Far indicare e denominare l'oggetto a cui si riferisce il contenuto di ogni frase.